

D86x D87x Series

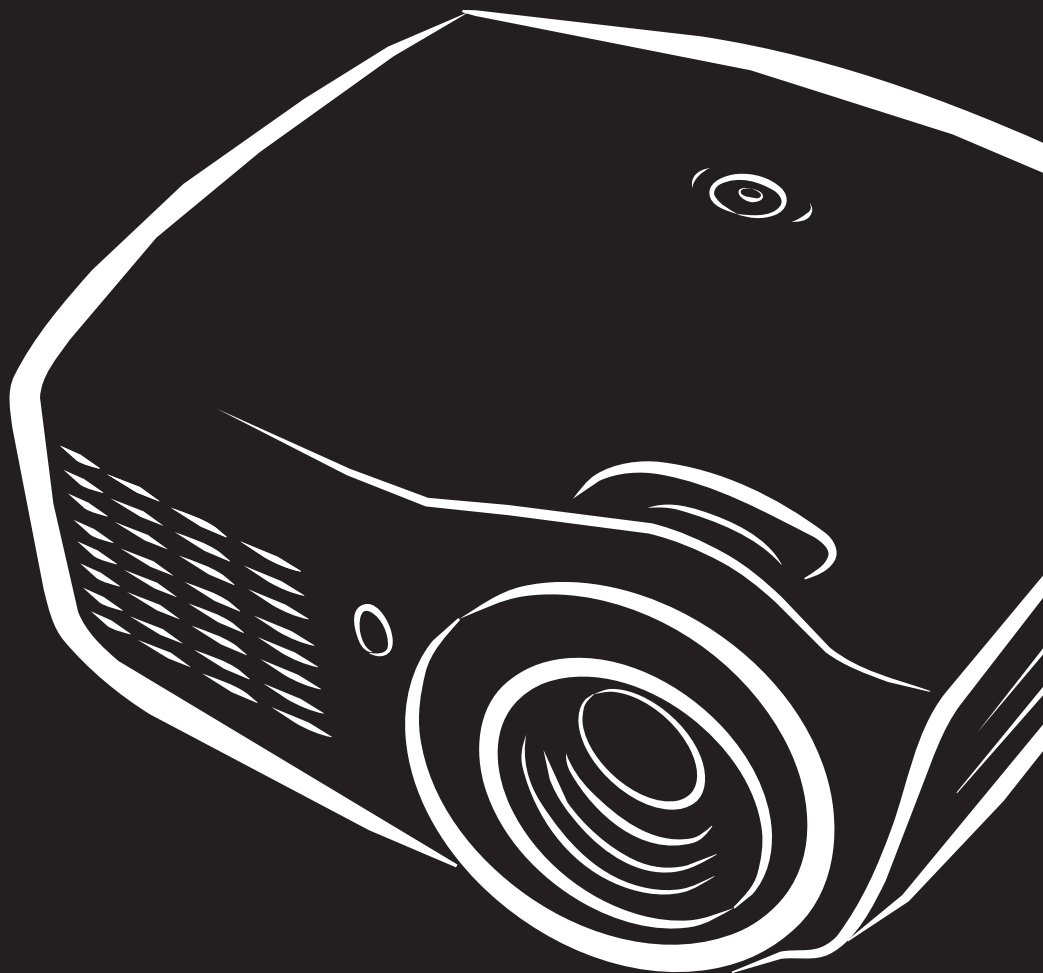

Diritti di riproduzione

Questa pubblicazione, incluse tutte le fotografie, illustrazioni e software, è protetta dalle leggi internazionali di diritti di riproduzione, con tutti i diritti riservati. Ne il manuale, ne parte qualsiasi del materiale ivi contenuto, può essere riprodotto senza il consenso scritto dell'autore.

© Copyright 2011

Diniego di responsabilità

Le informazioni contenute in questo documento sono soggette a modifiche senza preavviso. Il produttore non offre alcuna dichiarazione o garanzia rispetto ai contenuti dello stesso e specificatamente declina qualsiasi garanzia implicita di commerciabilità o idoneità per qualsiasi scopo particolare. Il produttore si riserva il diritto di rivedere la presente pubblicazione ed effettuare di tanto in tanto modifiche nei contenuti dello stesso senza obbligo da parte del produttore di notificare chicchessia di tali revisioni o modifiche.

Riconoscimento dei marchi commerciali

Kensington è un marchio registrato negli Stati Uniti di ACCO Brand Corporation con registrazioni e applicazioni in attesa di concessione in altri paesi del mondo.

HDMI, il logo HDMI e High-Definition Multimedia Interface sono marchi di fabbrica o marchi registrati di HDMI Licensing LLC negli Stati Uniti e in altri paesi.

Tutti gli altri nomi di prodotto utilizzati in questo manuale sono proprietà dei rispettivi proprietari e vengono riconosciuti.

Informazioni importanti per la sicurezza

Importante:

Si raccomanda vivamente di leggere questa sezione attentamente prima di usare il proiettore. Queste istruzioni per l'uso e la sicurezza garantiscono un uso per molti anni, gradevole e sicuro, di questo proiettore. Conservare questo manuale per futura consultazione.

Simboli utilizzati

I simboli di pericolo usati sull'unità e in questo manuale avvertono di situazioni pericolose.

Nel manuale vengono utilizzati i seguenti stili per portare alla vostra attenzione informazioni importanti.

Nota:

Fornisce ulteriori informazioni riguardo l'argomento trattato.

Importante:

Fornisce ulteriori informazioni che non devono essere ignorate.

Attenzione:

Vi allerta di situazioni che possono danneggiare l'unità.

Avvertenza:

Vi allerta di situazioni che possono danneggiare l'unità, creare un ambiente pericoloso o causare lesioni personali.

Nel manuale gli elementi componenti ed elementi dei menu OSD sono individuati dall'uso del carattere in grassetto come in questo esempio:

“Premere il pulsante **Menu** del telecomando per attivare il menu **Principale**.”

Informazioni generali per la sicurezza

- Non aprire il proiettore. A parte la lampada di proiezione non vi sono componenti accessibili all'utente. Per l'assistenza rivolgersi a personale qualificato.
- Osservare tutte le avvertenze e indicazioni di attenzione riportate nel manuale e sul proiettore.
- La lampada di proiezione è stata progettata per essere estremamente luminosa. Per evitare danni alla vista, non guardare dentro all'obiettivo quando la lampada è accesa.
- Non posizionare il proiettore su una superficie instabile, carrello o supporto.
- Evitare di usare l'unità vicino a acqua, nella luce diretta del sole o vicino a una fonte di calore.
- Non posizionare oggetti pesanti, quali libri o borse, sopra al proiettore.

Informazioni sull'installazione del proiettore

- Mettere il proiettore in posizione orizzontale. L'angolo di inclinazione del proiettore non deve superare 15 gradi, né il proiettore deve essere installato in modo diverso da un'installazione a soffitto o su tavolo, in caso contrario la durata della lampada potrebbe diminuire in modo considerevole.



- Lasciare almeno 50 cm di spazio attorno alle ventole di uscita dell'aria calda.

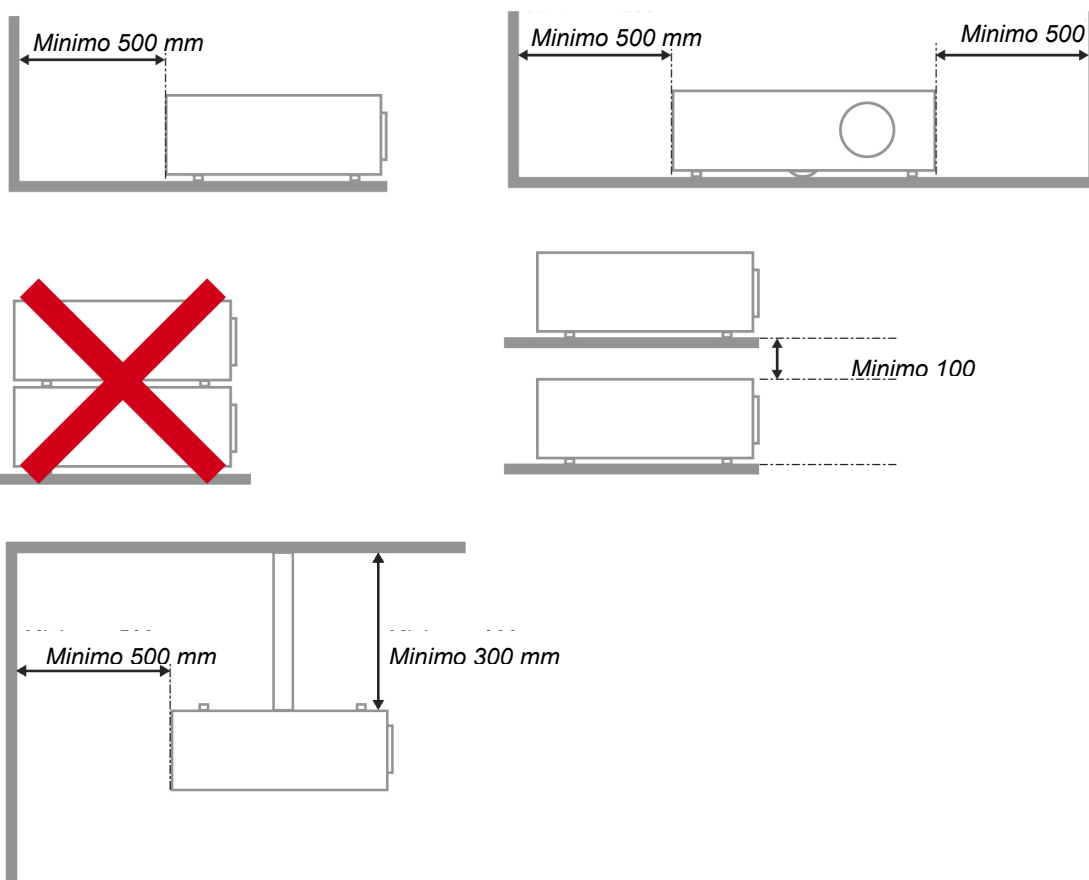

- Assicurarsi che le ventole di aspirazione dell'aria non riciclino aria calda espulsa dalla ventola dell'aria calda.
- Quando si utilizza il proiettore in uno spazio chiuso, verificare che la temperatura dell'aria circostante all'interno dello spazio chiuso non superi i 5 – 35°C quando il proiettore è in funzione, e che feritoia di aspirazione dell'aria e ventole di uscita dell'aria calda non siano ostruite.
- È necessario valutare dal punto di vista termico tutti gli spazi chiusi per assicurarsi che il proiettore non ricicli aria calda, dato che ciò potrebbe causare lo spegnimento dell'unità anche se la temperatura dello spazio chiuso è accettabile (compresa tra 5 – 35°C).

Sicurezza di alimentazione

- Usare solo il cavo di alimentazione specificato.
- Non posizionare alcun oggetto sopra al cavo di alimentazione. Posizionare il cavo di alimentazione in modo che non possa essere calpestato.
- Rimuovere le batterie dal telecomando quando l'unità viene messa via, o quando non dovrà essere utilizzata per un periodo prolungato di tempo.

Sostituzione della lampada

Se eseguita in modo scorretto l'operazione di sostituzione della lampada può essere pericolosa. Vedere la sezione *Sostituzione della lampada di proiezione* a pagina 42 per istruzioni chiare e sicure sulle procedure da seguire per questa operazione. Prima di sostituire la lampada:

- Staccare il cavo di alimentazione dalla presa della corrente.
- Lasciare raffreddare la lampada per almeno un'ora.

Attenzione:

In rari casi la lampada potrebbe bruciarsi durante il normale funzionamento e la polvere o le schegge di vetro sono espulse all'esterno attraverso lo scarico dell'aria sulla parte posteriore.

Non inalare né toccare la polvere o le schegge di vetro. Diversamente si subiscono lesioni.

Tenere sempre il viso lontano dallo scarico dell'aria così da non inalare i gas e le schegge di vetro nel caso si rompa la lampada.

Pulizia del proiettore

- Staccare il cavo di alimentazione dalla presa della corrente prima della pulizia. Vedere *Pulizia del proiettore* a pagina 45.
- Lasciare raffreddare la lampada per almeno un'ora.

Avvertenze sulle normative

Prima di installare e usare il proiettore, leggere gli avvisi regolamentari nella sezione *Conformità* a pagina 59.

Istruzioni importanti per il riciclaggio:



La lampada o le lampade all'interno di questo prodotto contengono mercurio. È probabile che il prodotto contenga altri materiali pericolosi se non smaltiti in modo corretto. Riciclare o smaltire in accordo con le normative locali o federali. Per ulteriori informazioni, rivolgersi alla Electronic Industries Alliance a WWW.EIAE.ORG. Per informazioni specifiche sullo smaltimento delle lampade controllare WWW.LAMPRECYCLE.ORG.

Legenda dei simboli



SMALTIMENTO: non utilizzare i servizi di raccolta e smaltimento di rifiuti cittadini per smaltire le apparecchiature elettriche ed elettroniche. Nei paesi dell'UE è necessario utilizzare servizi di raccolta per il riciclaggio differenziato.

Caratteristiche principali

- *Unità leggera, facile da imballare e trasportare.*
- *Compatibile con tutti i maggiori standard video inclusi NTSC, PAL, e SECAM.*
- *La classificazione di luminosità molto alta ne permette l'uso per presentazioni alla luce del sole o in ambienti illuminati.*
- *Supporta risoluzioni fino a UXGA a 16,7 milioni di colori per fornire immagini nitide e chiare.*
- *La configurazione flessibile permette proiezioni anteriori e posteriori.*
- *La proiezione della linea di visione rimane squadrata, con una correzione avanzata della distorsione trapezoidale nel caso di proiezioni angolari.*
- *La fonte del segnale di ingresso viene rilevata automaticamente.*

Informazioni su questo Manuale

Questo manuale è stato preparato per l'utente finale e descrive l'installazione e uso del proiettore DLP. Quando possibile, le informazioni di rilievo (un'illustrazione e le relative istruzioni) sono state mantenute su un'unica pagina. Questo formato che ne facilita la stampa è stato studiato sia per la vostra convenienza che per risparmiare carta e quindi proteggere l'ambiente. Si consiglia di stampare soltanto le sezioni interessate.

Sommario

OPERAZIONI PRELIMINARI.....	1
CONTENUTO DELLA CONFEZIONE	1
VISTA DEI COMPONENTI DEL PROIETTORE.....	2
<i>Vista anteriore destra</i>	2
<i>Vista superiore – Pulsanti e LED di alimentazione</i>	4
<i>Vista posteriore</i>	5
<i>Vista inferiore</i>	7
COMPONENTI TELECOMANDO	8
<i>Per la serie D860/D861</i>	8
<i>Inserimento delle batterie del telecomando</i>	9
<i>Per la serie D862/D871/D873</i>	10
<i>Inserimento delle batterie del telecomando</i>	12
CAMPO D'AZIONE TELECOMANDO	13
PROIETTORE E PULSANTI TELECOMANDO	13
IMPOSTAZIONE E FUNZIONAMENTO	14
ACCENSIONE E SPEGNIMENTO DEL PROIETTORE.....	14
IMPOSTAZIONE DI UNA PASSWORD DI ACCESSO (BLOCCO DI SICUREZZA).....	16
REGOLAZIONE DEL LIVELLO DI PROIEZIONE.....	18
REGOLAZIONE DI ZOOM, MESSA FUOCO E DISTORSIONE TRAPEZOIDALE	19
REGOLAZIONE DEL VOLUME	19
IMPOSTAZIONI DEL MENU A SCHERMO (OSD).....	20
CONTROLLI DEL MENU OSD	20
<i>Navigazione nel menu OSD</i>	20
IMPOSTAZIONE DELLA LINGUA DEL MENU OSD.....	21
VISTA D'INSIEME DEL MENU OSD.....	22
VISTA D'INSIEME DEL MENU OSD SECONDARIO.....	23
MENU IMMAGINE.....	24
<i>Funzione Avanzato</i>	25
<i>Gestore Colore</i>	26
MENU COMPUTER.....	27
MENU VIDEO/AUDIO	28
<i>Audio</i>	29
MENU INSTALLAZIONE I.....	30
<i>Funzioni avanzate</i>	31
MENU INSTALLAZIONE II.....	32
<i>Funzione Avanzato</i>	33
<i>Ripristino fabbrica</i>	41
<i>Stato</i>	41
MANUTENZIONE E SICUREZZA.....	42
SOSTITUZIONE DELLA LAMPADA DI PROIEZIONE	42
<i>Azzeramento del tempo lampada</i>	44
PULIZIA DEL PROIETTORE	45
<i>Pulizia dell'obiettivo</i>	45
<i>Pulizia del proiettore</i>	45
USO DEL LUCCHETTO KENSINGTON® & UTILIZZO DELLA BARRA DI SICUREZZA	46
<i>Uso del lucchetto Kensington®</i>	46
<i>Utilizzo della barra di sicurezza</i>	46
RISOLUZIONE DEI PROBLEMI	47
PROBLEMI COMUNI E SOLUZIONI.....	47
SUGGERIMENTI PER LA RISOLUZIONE DEI PROBLEMI.....	47
MESSAGGI DI ERRORE DEI LED	48
PROBLEMI DI IMMAGINE	48
PROBLEMI DI LAMPADA	49
PROBLEMI DI TELECOMANDO.....	49
PROBLEMI AUDIO.....	49

PORTARE IL PROIETTORE AL CENTRO DI ASSISTENZA	49
D&R HDMI™	50
CARATTERISTICHE TECNICHE	51
CARATTERISTICHE TECNICHE	51
Distanza di proiezione V. S. Dimensioni di proiezione	53
<i>Tabella delle distanze di proiezione e dimensioni</i>	53
TABELLA MODALITÀ DI SINCRONIZZAZIONE	56
DIMENSIONI DEL PROIETTORE	58
CONFORMITÀ	59
INFORMATIVA FCC	59
CANADA	59
CERTIFICAZIONI DI SICUREZZA	59
APPENDICE I.....	60
RS-232C PROTOCOL.....	60

OPERAZIONI PRELIMINARI

Contenuto della confezione

Levare con attenzione il proiettore dall'imballo ed assicurarsi che i seguenti elementi siano presenti:

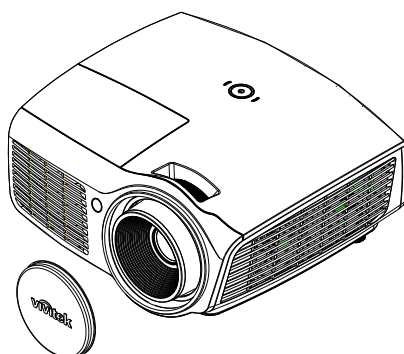

PROIETTORE DLP CON TAPPO OBIETTIVO

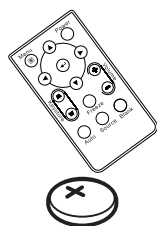

TELECOMANDO (*1)
(CON UNA BATTERIA 3 V
CR2025)

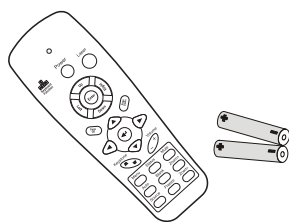

TELECOMANDO (*2)
(CON DUE BATTERIE AAA)

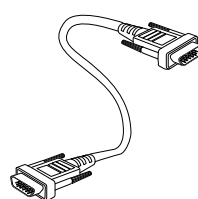

CAVO RGB

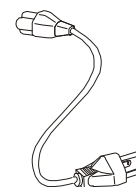

CAVO DI ALIMENTAZIONE

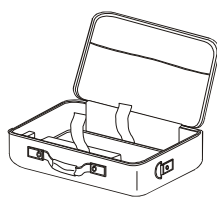

BORSA DI TRASPORTO
(OPZIONALE)



CD-ROM
(QUESTO MANUALE
DELL'UTENTE)



GUIDA RAPIDA



SCHEDA DI GARANZIA

Rivolgersi immediatamente al rivenditore nel caso vi siano elementi mancanti o danneggiati o se l'unità non funziona. Si consiglia di conservare l'imballo originale per l'eventualità di dover restituire l'apparecchio per assistenza in garanzia.

Attenzione:

Evitare l'uso del proiettore in ambienti polverosi.

Nota:

(*1) D860/D861 soltanto

(*2) D862/D871/D873 soltanto.

Vista dei componenti del proiettore

Vista anteriore destra

Per la serie D86

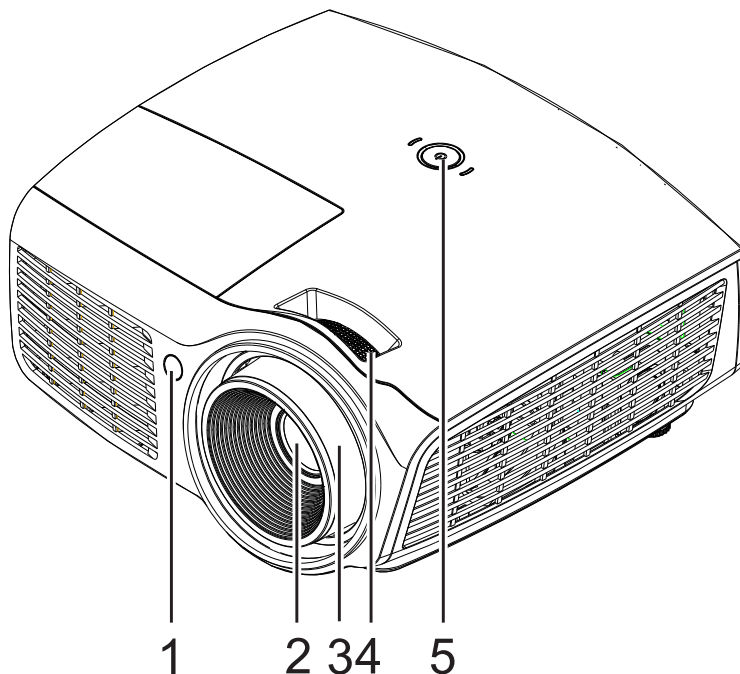

ELEMENTO	ETICHETTA	DESCRIZIONE	VEDERE A PAGINA:
1.	Ricevitore IR	Ricevitore del segnale IR del telecomando	
2.	Obiettivo	Obiettivo del proiettore	
3.	Anello della messa a fuoco	Mette a fuoco l'immagine proiettata	19
4.	Anello dello zoom	Ingrandisce l'immagine proiettata	
5.	⏻ (ALIMENTAZIONE)	Vedere Vista superiore – Pulsanti e LED di alimentazione.	4

Importante:

Le bocchette di ventilazione del proiettore consentono una buona circolazione dell'aria, mantenendo fresca la lampada del proiettore. Non ostruire le bocchette di ventilazione.

Per la serie D87

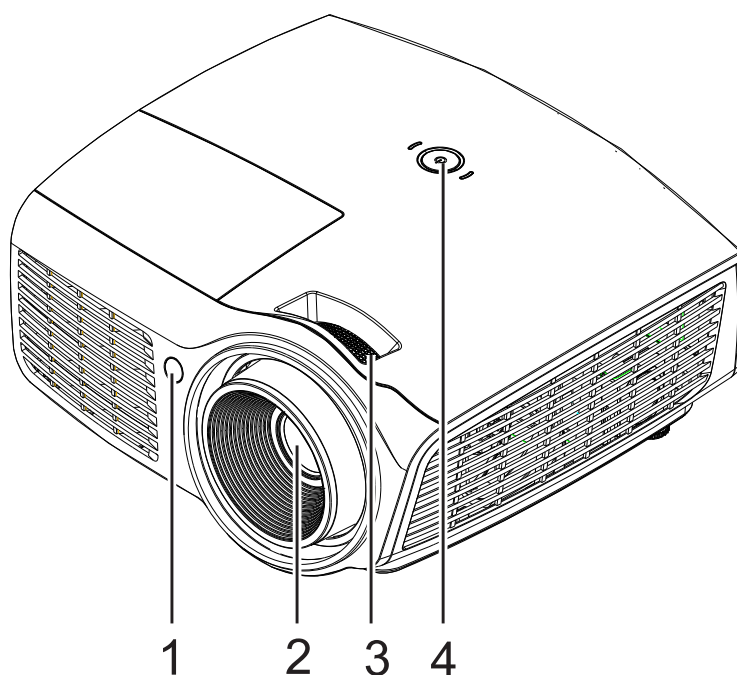

ELEMENTO	IDENTIFICAZIONE	DESCRIZIONE	VEDERE PAGINA:
1.	Ricevitore IR	Ricevitore del segnale IR del telecomando	
2.	Obiettivo	Obiettivo del proiettore	
3.	Anello della messa a fuoco	Mette a fuoco l'immagine proiettata	19
4.	 (ALIMENTAZIONE)	Fare riferimento alla sezione Veduta superiore – Tasto d'alimentazione e LED.	4

Importante:

Le bocchette di ventilazione del proiettore consentono una buona circolazione dell'aria, mantenendo fresca la lampada del proiettore. Non ostruire le bocchette di ventilazione.

Vista superiore – Pulsanti e LED di alimentazione

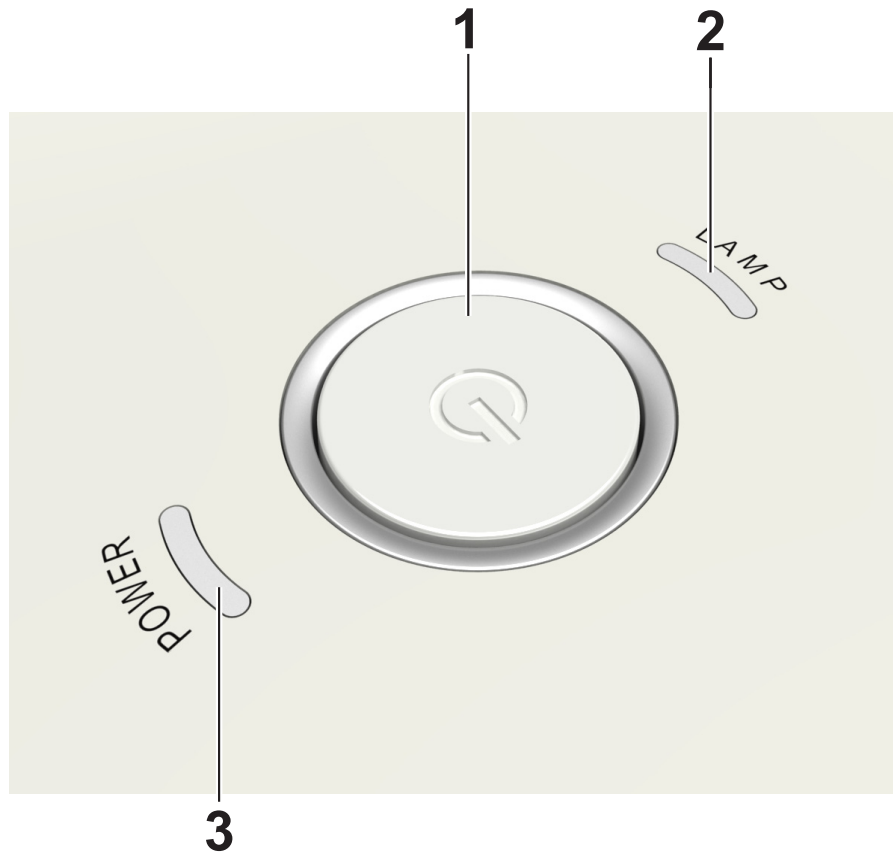

ELEMENTO	ETICHETTA	DESCRIZIONE		VEDERE A PAGINA:
1.	☰ (POWER)	Accende e spegne il proiettore		14
2.	LED LAMPADA	Acceso	Errore lampada	
		Spento	Stato normale	
3.	LED POWER	Blu	Alimentazione attiva	
		Spento	Alimentazione non attiva (nessuna corrente)	
		Lampeggiante	Sistema inizializzato / Raffreddamento / Codice di errore	

Vista posteriore

Avviso:

Come precauzione di sicurezza, scollegare il proiettore e i dispositivi collegati prima di effettuare i collegamenti.

For D860/D861 Series

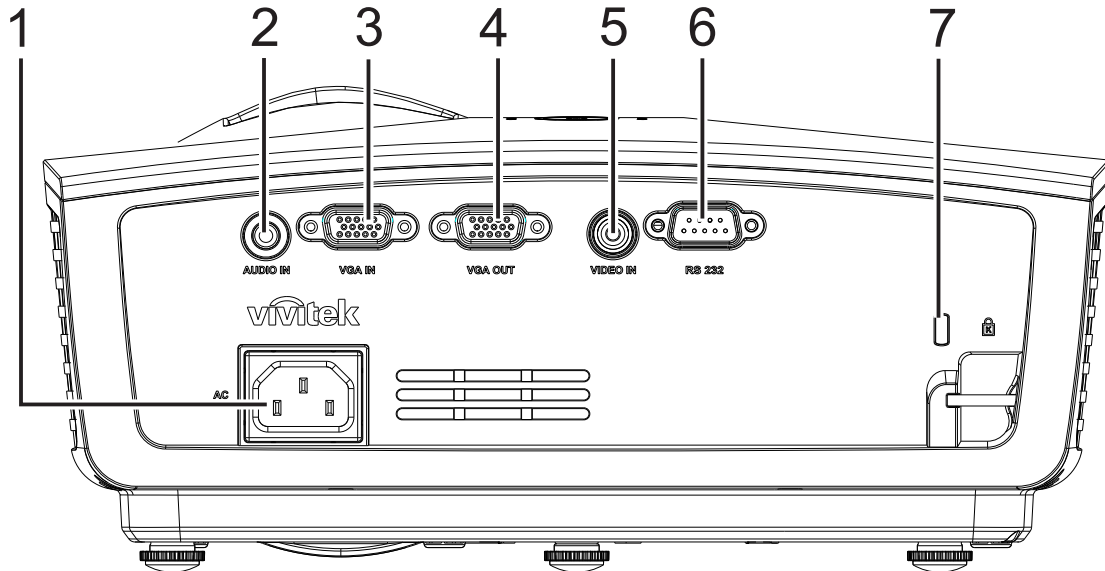

ELEMENTO	ETICHETTA	DESCRIZIONE	VEDERE A PAGINA:
1.	INGRESSO CA	Per il collegamento del CAVO D'ALIMENTAZIONE.	14
2.	INGRESSO AUDIO	Per il collegamento del CAVO AUDIO di un dispositivo d'ingresso.	
3.	INGRESSO VGA	Collegare il CAVO RGB di un computer e i componenti.	
4.	USCITA VGA	Per il collegamento del CAVO RGB ad uno schermo.	
5.	INGRESSO VIDEO	Per il collegamento del CAVO COMPOSITO di un dispositivo video.	
6.	RS-232C	Per il collegamento del cavo porta seriale RS-232 per il telecomando.	
7.	Sistema antifurto Kensington	Fissaggio permanente usando il sistema antifurto Kensington®	46

For D862/D871/D873 Series

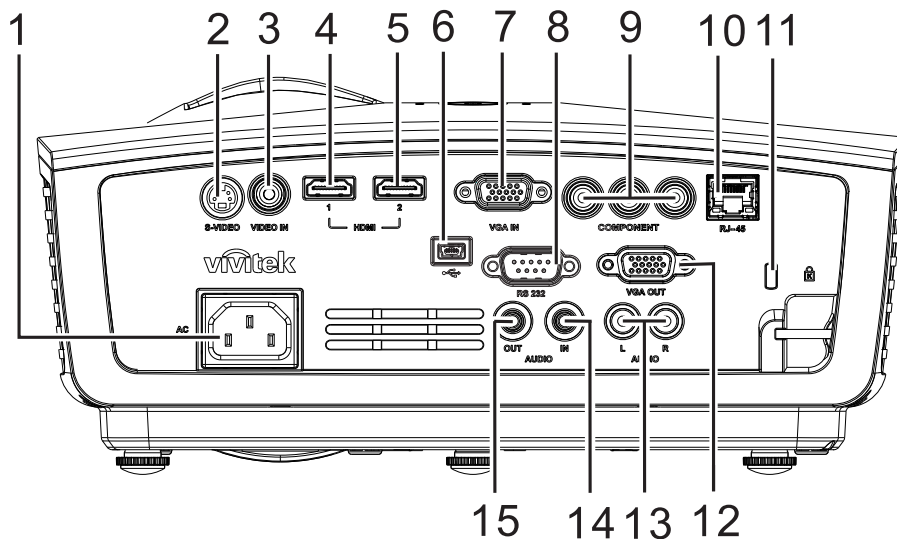

ELEMENTO	ETICHETTA	DESCRIZIONE	VEDERE A PAGINA:
1.	INGRESSO CA	Per il collegamento del CAVO D'ALIMENTAZIONE.	14
2.	S-VIDEO	Connette il CAVO S-VIDEO da un dispositivo video	
3.	INGRESSO VIDEO	Per il collegamento del CAVO COMPOSITO di un dispositivo video.	
4.	HDMI™	Per il collegamento del CAVO HDMI™ di un dispositivo HDMI™.	
5.	HDMI™	Per il collegamento del CAVO HDMI™ di un dispositivo HDMI™.	
6.	 (USB)	Per il collegamento del CAVO USB di un computer.	
7.	INGRESSO VGA	Collegare il CAVO RGB di un computer	
8.	RS-232C	Per il collegamento del cavo porta seriale RS-232 per il telecomando.	
9.	COMPONENTE	Connette il CAVO componente a un monitor	
10.	RJ-45 (*)	Per il collegamento del CAVO Ethernet alla rete LAN	
11.	Kensington Lock	Secure to permanent object with a Kensington® Lock system	46
12.	VGA OUT (*)	Per il collegamento del CAVO RGB al computer	
13.	INGRESSO AUDIO (S e D)	Per il collegamento del CAVO AUDIO S di un dispositivo video.	
14.	INGRESSO AUDIO	Per il collegamento del CAVO AUDIO di un dispositivo d'ingresso.	
15.	USCITA AUDIO	Per il collegamento del CAVO AUDIO di una cuffia	

Vista inferiore

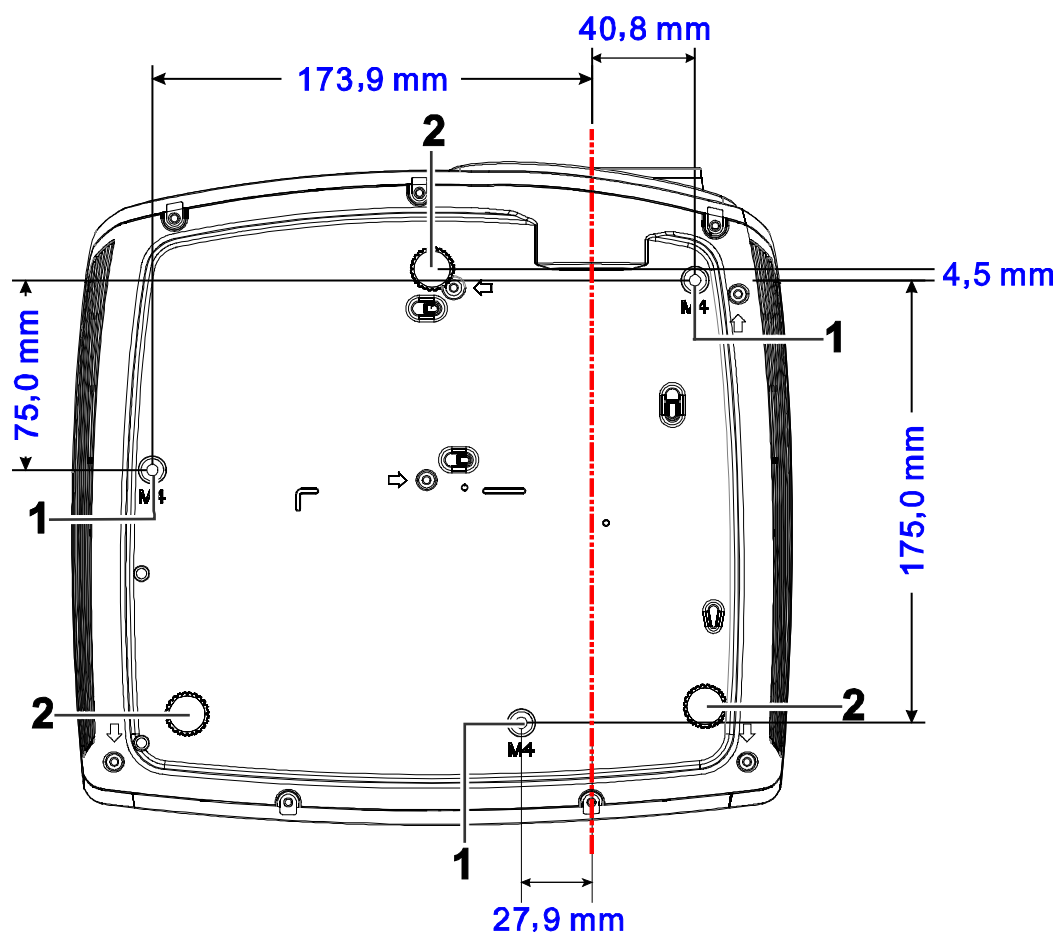

ELEMENTO	ETICHETTA	DESCRIZIONE	VEDERE A PAGINA:
1.	Fori per il supporto al soffitto	Rivolgersi al proprio rivenditore per informazioni relative al montaggio del proiettore al soffitto.	
2.	Regolatore di inclinazione	Ruotare la leva di regolazione per regolare l'angolazione.	18

Nota:

quando si esegue l'installazione utilizzare solo kit di montaggio a soffitto del tipo UL Listed. Nel caso di installazioni sul soffitto, usare la ferramente di montaggio approvata e viti M4 con profondità massima della vite di 12mm (0,47pollici). Il montaggio a soffitto deve essere di struttura e resistenza adeguati. La capacità di carico nel montaggio a soffitto deve superare il peso dell'apparecchiatura installata. Come precauzione aggiuntiva la struttura deve essere capace di sostenere tre volte il peso dell'apparecchiatura (non meno di 5,15 kg) per un tempo di 60 secondi.

Componenti telecomando

Per la serie D860/D861

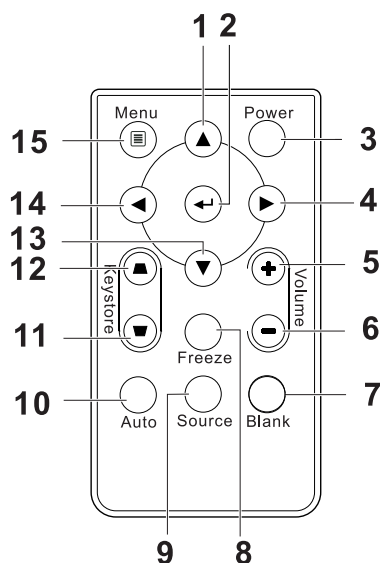

ELEMENTO	ETICHETTA	DESCRIZIONE	VEDERE A PAGINA:
1.	Cursore Su	Consente di navigare nelle impostazioni nel menu OSD (menu a schermo) e di modificarle	20
2.	Invio	Modifica le impostazioni nel menu OSD	
3.	Alimentazione	Accende e spegne il proiettore	14
4.	Cursore destro	Consente di navigare nelle impostazioni nel menu OSD (menu a schermo) e di modificarle	20
5.	Volume +	Alza il volume.	19
6.	Volume -	Diminuisce il volume.	
7.	Oscuramento	Spegne il video ed esclude l'audio	
8.	Fermo immagine	Attiva/disattiva la funzione di fermo immagine a schermo	
9.	Sorgente	Rileva la periferica d'ingresso	
10.	Auto	Regolazione automatica per fase, monitoraggio, dimensioni, posizione (solo RGB)	
11.	Correzione della distorsione trapezoidale superiore	Corregge l'effetto trapezoidale dell'immagine (più ampia nella parte superiore)	19
12.	Correzione della distorsione trapezoidale inferiore	Corregge l'effetto trapezoidale dell'immagine (più ampia nella parte inferiore)	
13.	Cursore giù	Consente di navigare nelle impostazioni nel menu OSD (menu a schermo) e di modificarle	20
14.	Cursore sinistro	Consente di navigare nelle impostazioni nel menu OSD (menu a schermo) e di modificarle	
15.	Menu	Apri il menu OSD	

Inserimento delle batterie del telecomando

1. Rimuovere il coperchio dello scomparto batterie facendo scorrere il coperchio nella direzione della freccia (A). Estrarre il coperchio (B).

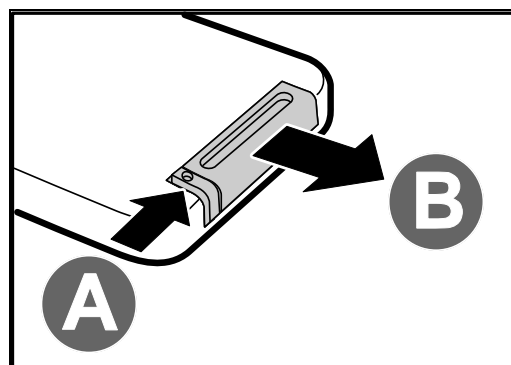

2. Inserire la batteria con il lato positivo rivolto verso l'alto.

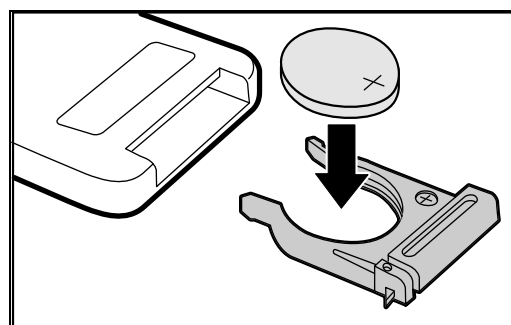

3. Rimettere il coperchio.

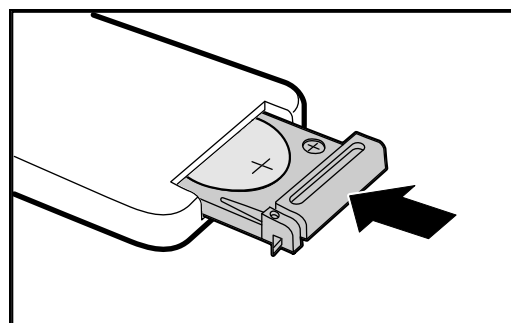

Attenzione:

1. Usare solo una batteria al litio da 3 V (CR2025).
2. Smaltire le batterie usate in conformità alle normative locali.
3. Rimuovere le batterie dall'alloggiamento quando il proiettore non è in uso per periodi prolungati di tempo.

Per la serie D862/D871/D873

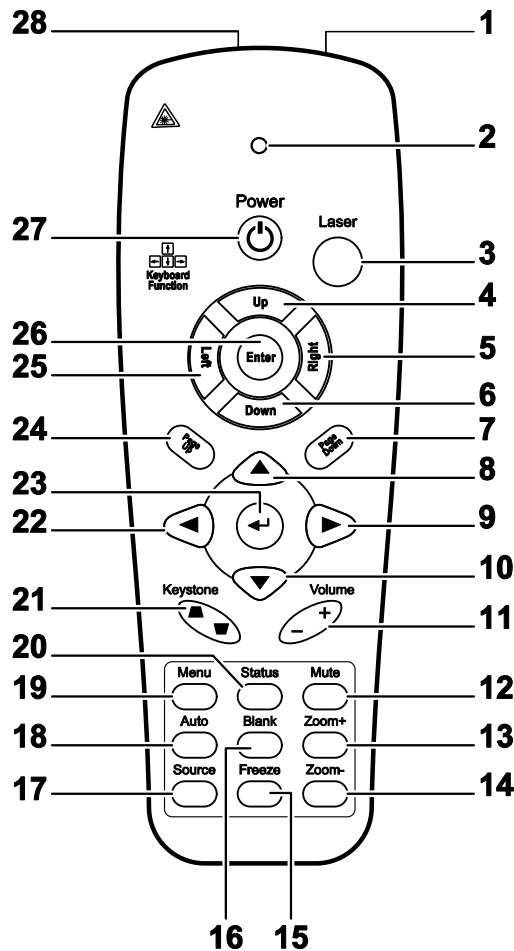

ELEMENTO	ETICHETTA	DESCRIZIONE	VEDERE A PAGINA:
1.	Trasmettitore IR	Trasmette i segnali al proiettore	
2.	LED di stato	Si illumina con l'uso del telecomando	
3.	Laser	Premere per usare il puntatore su schermo	
4.	Su	Funzione di freccia su quando connesso a un PC tramite USB	
5.	Destra	Funzione di freccia a destra quando connesso a un PC tramite USB	
6.	Giù	Funzione di freccia giù quando connesso a un PC tramite USB	
7.	Pagina giù	La pagina giù quando connesso a un PC tramite USB	
8.	Cursore Su	Consente di navigare nelle impostazioni nel menu OSD (menu a schermo) e di modificarle	20
9.	Cursore destro		
10.	Cursore giù		

ELEMENTO	ETICHETTA	DESCRIZIONE	VEDERE A PAGINA:
11.	Volume +/-	Regola il volume	19
12.	Mute	Silenzia l'altoparlante integrato	
13.	Zoom+	Zoom avanti	
14.	Zoom-	Zoom indietro	
15.	Fermo immagine	Attiva/disattiva la funzione di fermo immagine a schermo	
16.	Oscuramento	Oscura lo schermo	
17.	Sorgente	Rileva la periferica d'ingresso	
18.	Auto	Regolazione automatica per fase, monitoraggio, dimensioni, posizione	
19.	Menu	Apri il menu OSD	20
20.	Stato	Apri il menu OSD di stato (il menu viene aperto solo se viene rilevata una periferica con segnale di ingresso)	41
21.	Distorsione alto/basso	Corregge l'effetto trapezoidale dell'immagine (parte inferiore/superiore più larga)	19
22.	Cursore sinistro	Consente di navigare nelle impostazioni nel menu OSD(menu a schermo) e di modificarle	20
23.	Invio	Modifica le impostazioni nel menu OSD	
24.	Pagina su	La pagina su quando connesso a un PC tramite USB	
25.	Sinistra	Funzione di freccia a sinistra quando connesso a un PC tramite USB	
26.	Invio	Funzione di tasto invio quando connesso a un PC tramite USB	
27.	Alimentazione	Accende e spegne il proiettore	14
28.	Laser	Per l'uso come puntatore su schermo. NON PUNTARE DIRETTAMENTE NEGLI OCCHI.	

Inserimento delle batterie del telecomando

- 1.** Rimuovere il coperchio dello scomparto batterie facendo scorrere il coperchio nella direzione della freccia.

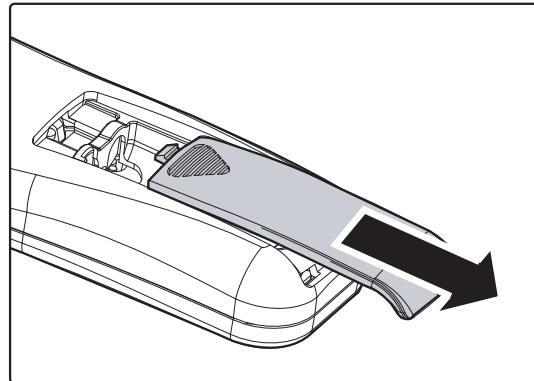

- 2.** Inserire la batteria con il lato positivo rivolto verso l'alto.

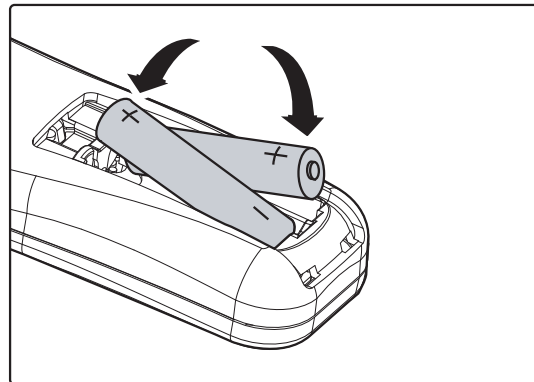

- 3.** Rimettere il coperchio.

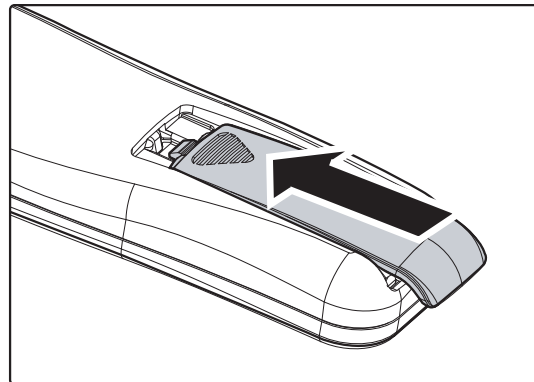

Attenzione:

- 1.** Usare solo batterie AAA (sono consigliate le batterie alcaline).
- 2.** Smaltire le batterie usate in conformità alle normative locali.
- 3.** Rimuovere le batterie dall'alloggiamento quando il proiettore non è in uso per periodi prolungati di tempo.

Importante:

1. Evitare l'uso del proiettore con l'illuminazione fluorescente luminosa attivata. Alcune luci fluorescenti ad alta frequenza possono interferire con il funzionamento del telecomando.

2. Verificare che non vi siano ostacoli tra telecomando e proiettore. Se il percorso tra telecomando e proiettore non è libero, il segnale potrebbe rimbalzare su alcune superfici riflettenti quali schermi del proiettore.

3. I pulsanti sul proiettore hanno le stesse funzioni di quelli corrispondenti sul telecomando. Questo manuale dell'utente descrive le funzioni basate sul telecomando.

Campo d'azione telecomando

Il telecomando usa la trasmissione ad infrarossi per controllare il proiettore. Non è necessario puntare il telecomando direttamente sul proiettore. A patto che non si tenga il telecomando perpendicolare ai lati o al retro del proiettore, il telecomando funzionerà in modo ottimale entro un raggio di circa 7 metri (23 piedi) e 15 gradi sopra e sotto il proiettore. Se il proiettore non risponde al telecomando, spostare per avvicinare al proiettore.

Proiettore e pulsanti telecomando

Questo proiettore può essere usato tramite telecomando o tramite i pulsanti posti sopra al proiettore. Tutte le operazioni possono essere condotte con il telecomando; tuttavia i pulsanti posti sopra il proiettore sono di uso limitato.

IMPOSTAZIONE E FUNZIONAMENTO

Accensione e spegnimento del proiettore

1. Collegare il cavo di alimentazione al proiettore. Connettere l'altra estremità alla presa di alimentazione.
Il LED **POWER**  sul proiettore si illumina.

2. Accendere le periferiche collegate.

3. Accertarsi che il LED LAMPADA non lampeggi. Premere quindi il pulsante  **POWER** per accendere il proiettore.

Viene visualizzata la schermata d'avvio del proiettore e tutte le periferiche connesse vengono rilevate.

Vedere *Impostazione di una password di accesso (blocco di sicurezza)* a pagina 16 se è abilitato il blocco di sicurezza.

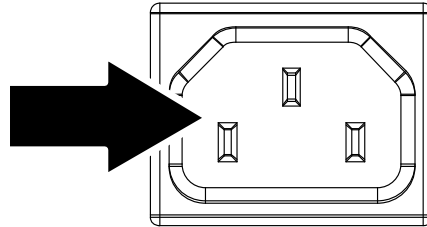

4. Se è connessa più di una periferica con segnale di ingresso, premere, ripetutamente il pulsante **Origine** e utilizzare ▲ ▼ per scorrere le periferiche.
(Component è supportato tramite l'adattatore da RGB a COMPONENT).

Per la serie D860/D861



- VGA: RGB analogica
Componente:
Ingresso DVD
YCbCr / YPbPr,
oppure ingresso
HDTV YPbPr
- Composito: Video
composito tradizionale

Per la serie D862/D871/D873



- VGA: RGB analogica
- Componente: Ingresso
DVD YCbCr /
YPbPr
- Composito: Video
composito tradizionale
- S-Video: Super video
(Y/C separate)
- HDMI 1/HDMI 2: HDMI

5. Alla visualizzazione del messaggio “Alimentazione Off? /Premere di nuovo Alimentaz”, premere il pulsante **Alimentaz**. Il proiettore si spegne.

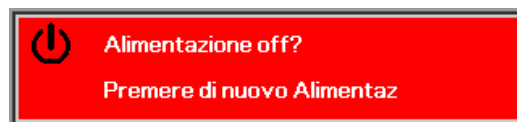

Attenzione:

1. Prima di avviare il proiettore, assicurarsi di estrarre il copriobiettivo.
2. Non scollegare il cavo d'alimentazione finché il LED ALIMENTAZIONE smette di lampeggiare – indicando che il proiettore si è raffreddato.

Impostazione di una password di accesso (blocco di sicurezza)

Per impostare un password per impedire l'uso non autorizzato del proiettore è possibile usare i quattro tasti freccia. Quando si attiva la password, questa deve essere inserita dopo l'accensione del proiettore. (Vedere *Navigazione nel menu OSD* pag. 20 e *Impostazione della lingua del menu OSD* pag. 21 per aiuto sull'uso dei menu OSD).

Importante:

Conservare la password in un luogo sicuro. Senza password, non sarà possibile usare il proiettore. Se si perde la password, rivolgersi al proprio rivenditore sulle relative istruzioni per la cancellazione della password.

1. Premere il pulsante **MENU** per aprire il menu OSD.
2. Premere i pulsanti ◀▶ del cursore per selezionare il menu **Installazione I**, premere il tasto del cursore ▲▼ per selezionare **Avanzate**.

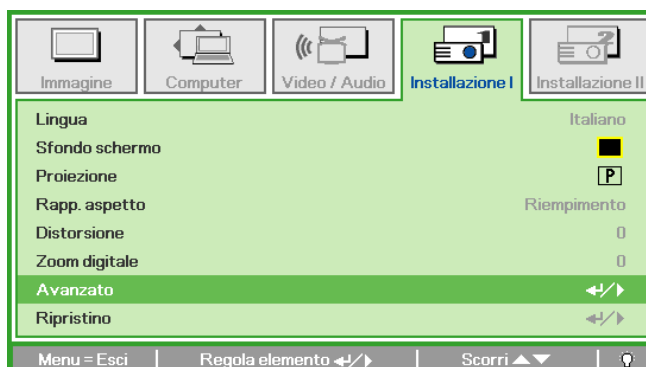
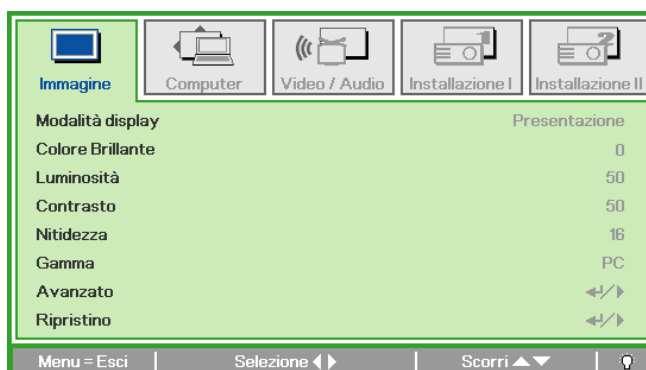

3. Utilizzare i pulsanti cursore ▲▼ per selezionare **Blocco di sicurezza**.
4. Premere il pulsante cursore ◀▶ per attivare o disattivare il Blocco di sicurezza.

Una finestra di dialogo password apparirà automaticamente.



5. È possibile utilizzare i pulsanti cursore ▲▼◀▶ sul tastierino o sul telecomando per immettere la password. Si può usare la stessa combinazione inclusa la stessa freccia cinque volte, ma non meno di cinque.

Per impostare la password premere i pulsanti cursore in qualsiasi ordine. Premere il pulsante **MENU** per chiudere la finestra.

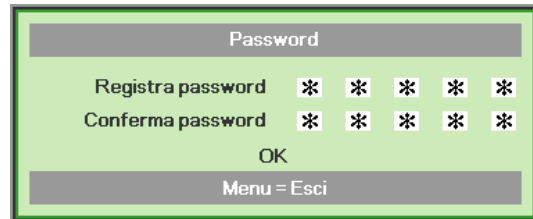
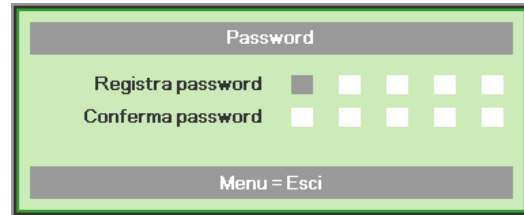

6. Viene visualizzata la conferma della password alla pressione del pulsante di accensione nel caso in cui sia abilitato il **Blocco di sicurezza**. Inserire la password nell'ordine indicato al punto 5. In caso di dimenticanza della password rivolgersi al centro assistenza. Il centro servizi convaliderà l'utente e aiutare nel ripristino della password.

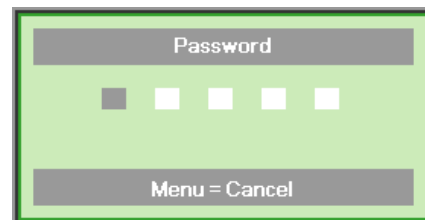

Regolazione del livello di proiezione

Nell'impostazione del proiettore prendere nota di quanto segue:

- *Il tavolo o supporto del proiettore deve essere in piano e molto stabile.*
- *Posizionare il proiettore in modo da essere perpendicolare allo schermo.*
- *Assicurare una posizione sicura per i cavi. È importante che questi non vengano calpestati.*

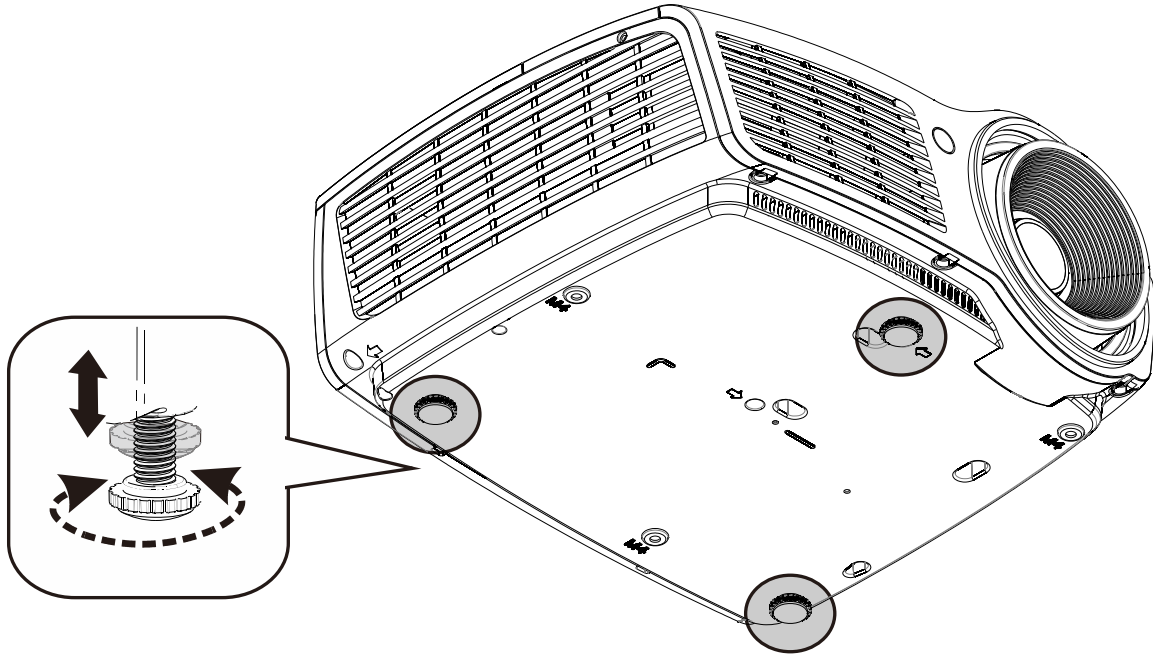

Per regolare l'angolo dell'immagine girare il regolatore di inclinazione a sinistra o destra fino a ottenere l'angolo desiderato.

Regolazione di zoom, messa fuoco e distorsione trapezoidale

1. Usare il comando **Zoom immagine** (solo sul proiettore) per regolare l'immagine proiettata e la dimensione dello schermo **B**.(*)
2. Usare il controllo di **messa a fuoco** (solo sul proiettore) per mettere a fuoco l'immagine proiettata **A** o **C**.

Per la serie D860/D861/D862

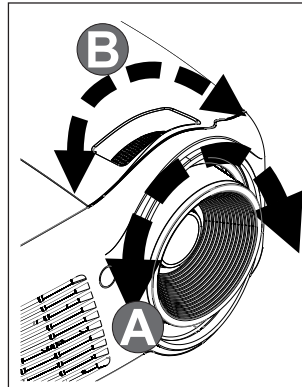

Per la serie D871/D873

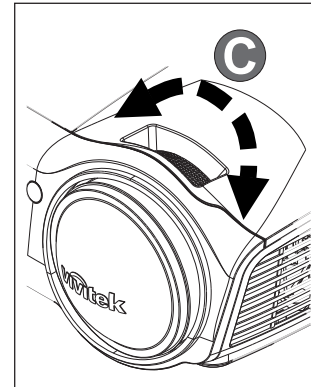

3. Usare i pulsanti di **Distorsione** sul telecomando per correggere l'effetto trapezoidale delle immagini (parte inferiore o superiore più larga)

Per la serie D860/D861

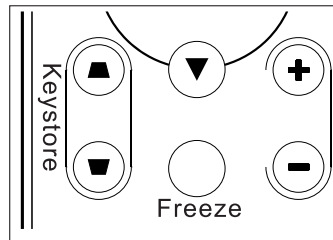

Per la serie D862/D871/D873

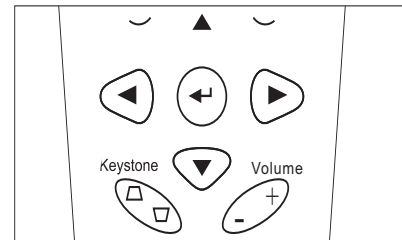

4. Sullo schermo appare il controllo della distorsione.



Nota:

(*) Non disponibile per la serie D871/D873.

Regolazione del volume

1. Premere i pulsanti **Volume +/-** del telecomando. Sullo schermo appare il controllo del volume.

Per la serie D860/D861

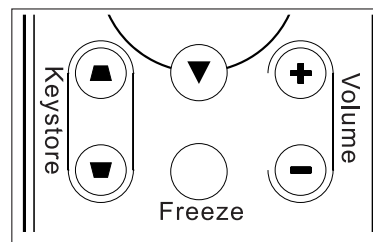

Per la serie D862

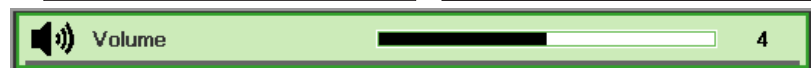
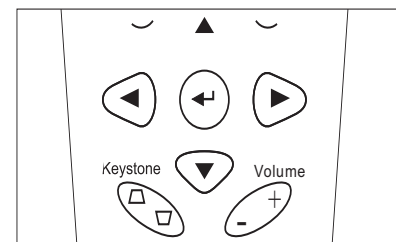

2. Premere il pulsante **MUTE** per disattivare completamente il volume (Questa funzione è disponibile soltanto sul telecomando della serie **D862/D871/D873**).



IMPOSTAZIONI DEL MENU A SCHERMO (OSD)

Controlli del menu OSD

Il proiettore ha un menu OSD che permette di effettuare le regolazioni dell'immagine e modificare le varie impostazioni.

Navigazione nel menu OSD

È possibile utilizzare i pulsanti cursore del telecomando per spostarsi ed effettuare le correzioni sull'OSD.

1. Per aprire il menu OSD, premere il pulsante **MENU**.
2. Sono presenti cinque menu. Premere il pulsante cursore ◀▶ per passare da un menu all'altro.
3. Premere il pulsante cursore ▲▼ per spostarsi verso l'alto e verso il basso in un menu.
4. Premere ◀▶ per cambiare i valori delle impostazioni.
5. Premere **MENU** per chiudere il menu OSD o uscire da un menu secondario.

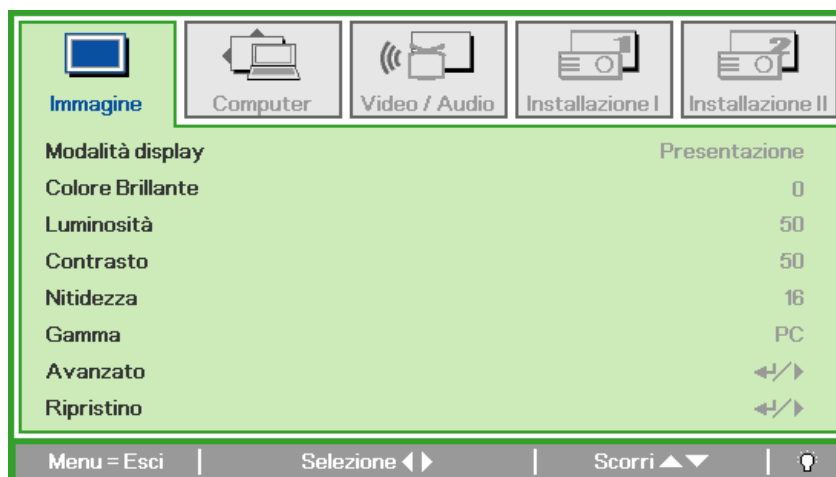

Nota:

A seconda della sorgente video, non tutti gli elementi del menu OSD saranno disponibili. Ad esempio, le voci **Pos. orizzontale/verticale** nel menu **Computer** possono essere modificati solo quando c'è collegamento a un PC. Le voci che non sono disponibili sono oscurate e non sono accessibili.

Impostazione della lingua del menu OSD

Impostare la lingua del menu OSD sulla lingua preferita prima di continuare.

1. Premere il pulsante **MENU**. Premere i pulsanti ◀▶ del cursore per selezionare il menu Installazione I.



2. Utilizzare i pulsanti cursore ▲▼ per selezionare **Lingua**.



3. Utilizzare i pulsanti cursore ◀▶ per selezionare la lingua desiderata.
4. Premere il pulsante **MENU** due volte per chiudere il menu OSD.

Vista d'insieme del menu OSD

Usare la seguente illustrazione per trovare velocemente un'impostazione o determinare il campo di variazione per un'impostazione.

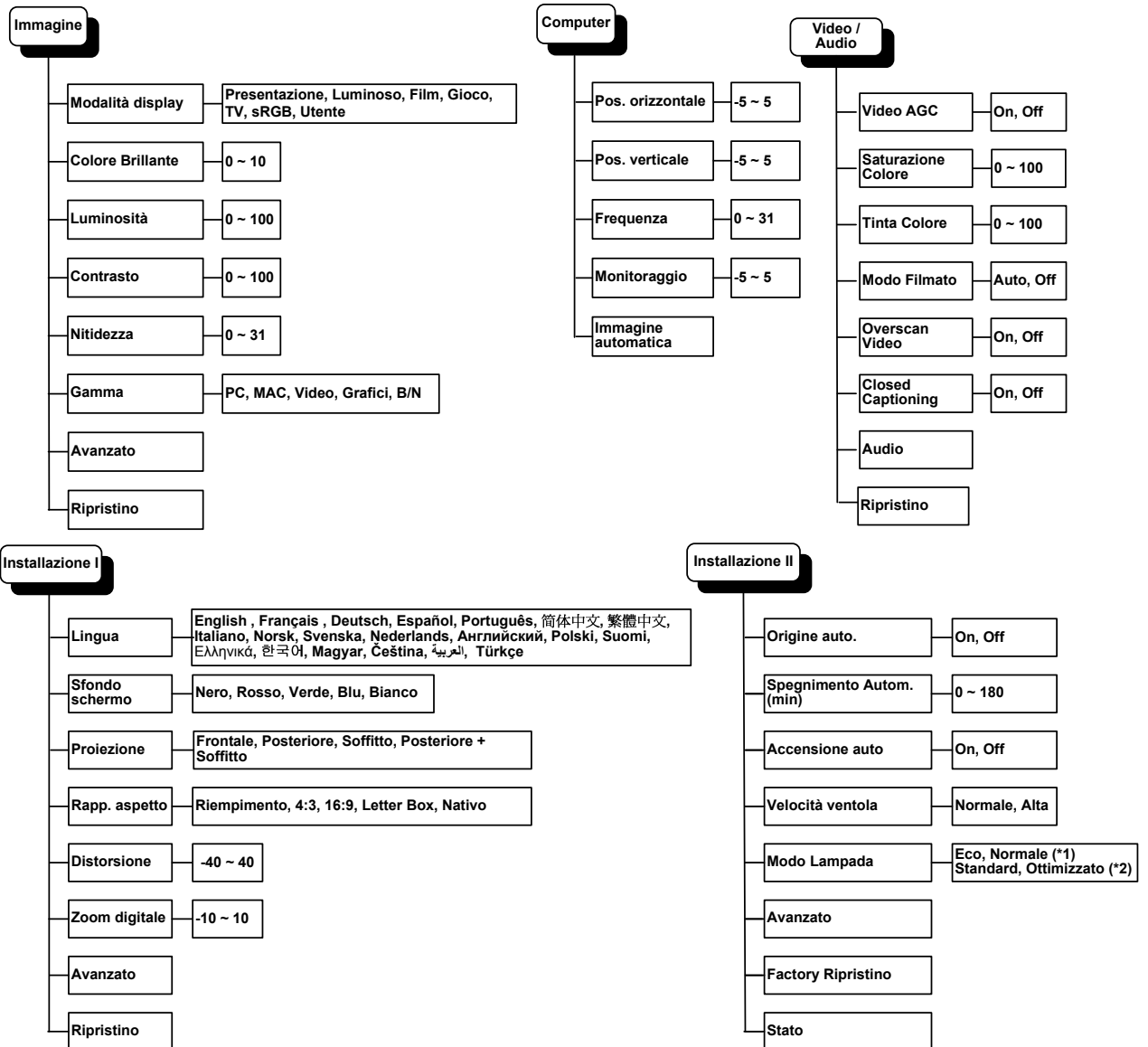

Vista d'insieme del menu OSD secondario

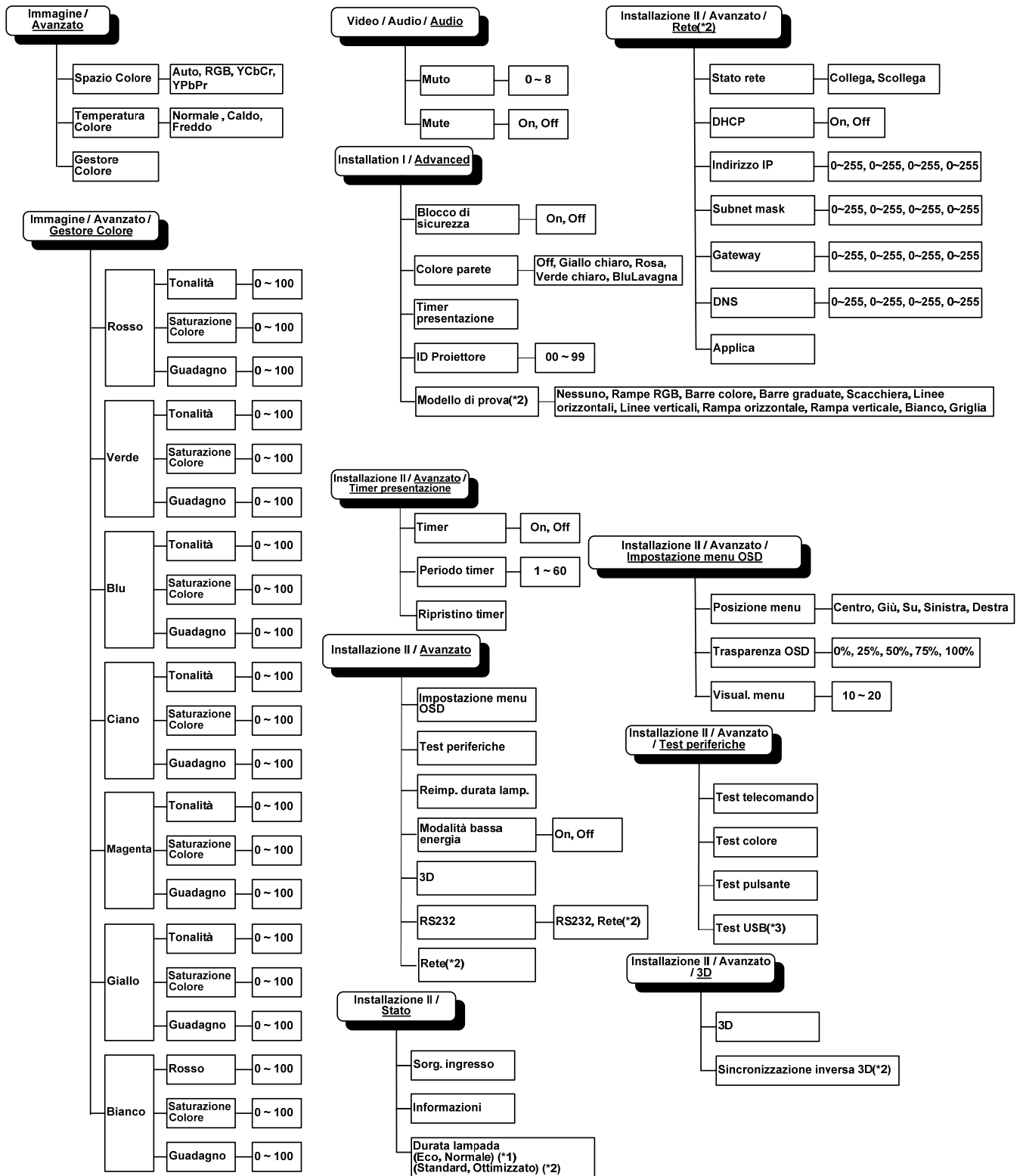

Nota:

(*1) Non disponibile nella serie D871/D873

(*2) Non disponibile nella serie D860/D861/D862

(*3) Non disponibile nella serie D860/D861

Menu Immagine

Premere il pulsante **MENU** per aprire il menu **OSD**. Utilizzare i pulsanti cursore ◀▶ per selezionare il **Menu Immagine**. Utilizzare i pulsanti cursore ▲▼ per spostarsi su e giù nel menu **Immagine**. Premere ◀▶ per cambiare i valori delle impostazioni.

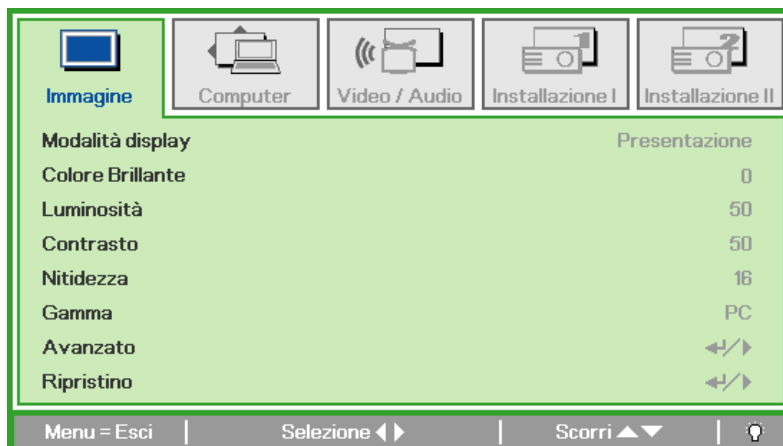

ELEMENTO	DESCRIZIONE
Modalità display	Utilizzare i pulsanti cursore ◀▶ per impostare la Modalità display.
Colore Brillante	Utilizzare i pulsanti cursore ◀▶ per regolare il valore di Colore Brillante.
Luminosità	Utilizzare i pulsanti cursore ◀▶ per impostare la luminosità della visualizzazione.
Contrasto	Utilizzare i pulsanti cursore ◀▶ per impostare il contrasto della visualizzazione.
Nitidezza	Utilizzare i pulsanti cursore ◀▶ per impostare il livello di nitidezza della visualizzazione.
Gamma	Utilizzare i pulsanti cursore ◀▶ per regolare la correzione della gamma della visualizzazione.
Avanzato	Premere ◀ (Invio) / ▶ per aprire il menu Avanzato. Vedere <i>Funzione Avanzato</i> a pag. 25.
Ripristino	Premere ◀ (Invio) / ▶ per reimpostare tutte le impostazioni ai valori predefiniti.

Funzione Avanzato

Premere il pulsante **Menu** per aprire il menu **OSD**. Utilizzare ◀▶ per selezionare il menu **Immagine**. Utilizzare ▼▲ per selezionare il menu **Avanzato** e quindi premere **Invio** oppure ▶. Premere ▼▲ per spostarsi su/giù nel menu **Avanzato**.

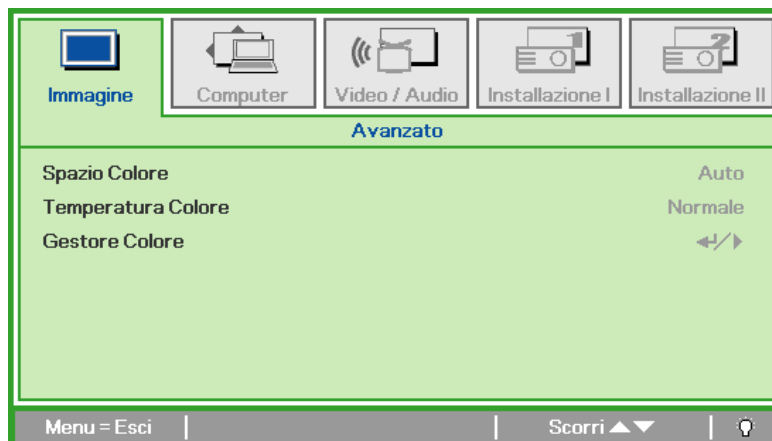

ELEMENTO	DESCRIZIONE
Spazio Colore	Utilizzare i pulsanti cursore ◀▶ per cambiare lo spazio colori. (Campo di variazione: Auto – RGB – YPbPr – YCbCr)
Temperatura Colore	Utilizzare i pulsanti cursore ◀▶ per regolare la temperatura dei colori. (Campo di variazione: Freddo – Normale – Caldo)
Gestore Colore	Premere ◀ (Invio) / ▶ per aprire il menu di gestione dei colori. (Campo di variazione: Rosso-Verde-Blu-Ciano-Magenta-Giallo- Bianco). Vedere pag. 26 per ulteriori informazioni su <i>Gestore Colore</i> .

Gestore Colore

Premere ◀ (Invio) / ▶ per aprire il sottomenu **Gestore Colore**.

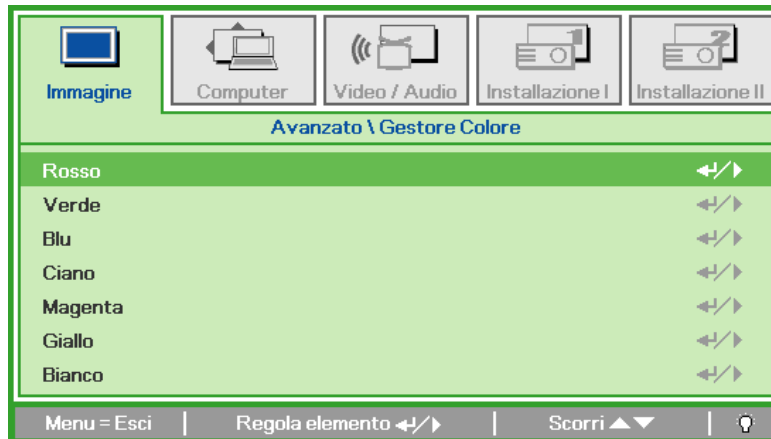

ELEMENTO	DESCRIZIONE
Rosso	Selezionare per entrare in Gestore Colore \ Rosso. Utilizzare i pulsanti ◀▶ per regolare Tonalità, Saturazione e Guadagno.
Verde	Selezionare per entrare in Gestore Colore \ Verde. Utilizzare i pulsanti ◀▶ per regolare Tonalità, Saturazione e Guadagno.
Blu	Selezionare per entrare in Gestore Colore \ Blu. Utilizzare i pulsanti ◀▶ per regolare Tonalità, Saturazione e Guadagno.
Ciano	Selezionare per entrare in Gestore Colore \ Ciano. Utilizzare i pulsanti ◀▶ per regolare Tonalità, Saturazione e Guadagno.
Magenta	Selezionare per entrare in Gestore Colore \ Magenta. Utilizzare i pulsanti ◀▶ per regolare Tonalità, Saturazione e Guadagno.
Giallo	Selezionare per entrare in Gestore Colore \ Giallo. Utilizzare i pulsanti ◀▶ per regolare Tonalità, Saturazione e Guadagno.
Bianco	Selezionare per entrare in Gestore Colore \ Bianco. Utilizzare i pulsanti ◀▶ per regolare Rosso, Verde e Blu.

Menu Computer

Premere il pulsante **MENU** per aprire il menu **OSD**. Utilizzare i pulsanti cursore ◀▶ per selezionare il menu **Computer**. Utilizzare i pulsanti cursore ▲▼ per spostarsi su e giù nel menu Computer. Premere ◀▶ per cambiare i valori delle impostazioni.

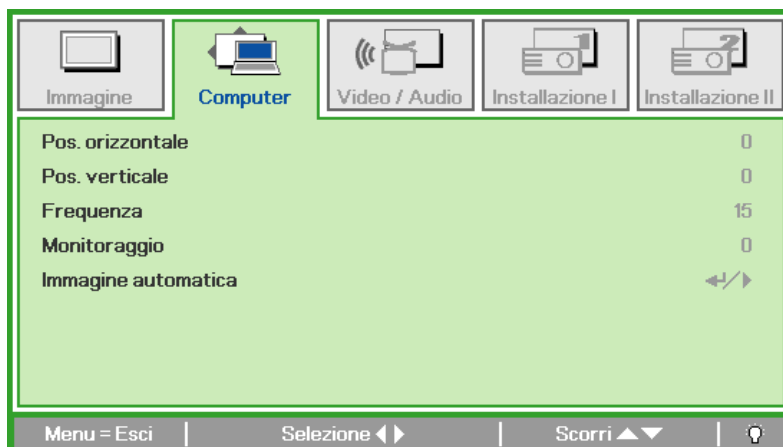

ELEMENTO	DESCRIZIONE
Pos. orizzontale	Utilizzare i pulsanti cursore ◀▶ per regolare la posizione di visualizzazione verso sinistra o destra.
Pos. verticale	Utilizzare i pulsanti cursore ◀▶ per regolare la posizione di visualizzazione su o giù.
Frequenza	Utilizzare i pulsanti cursore ◀▶ per regolare la temporizzazione di campionamento A/D.
Monitoraggio	Utilizzare i pulsanti cursore ◀▶ per regolare il punto di campionamento A/D.
Immagine automatica	Premere ⏎ (Invio) / ▶ per regolare automaticamente fase, monitoraggio (allineamento), dimensioni e posizione.

Menu Video/Audio

Premere il pulsante **MENU** per aprire il menu **OSD**. Utilizzare i pulsanti cursore ◀▶ per selezionare il menu **Video/Audio**. Utilizzare i pulsanti cursore ▲▼ per spostarsi su e giù nel menu **Video/Audio**. Premere ◀▶ per cambiare i valori delle impostazioni.



ELEMENTO	DESCRIZIONE
Video AGC	Utilizzare i pulsanti ◀▶ per attivare o disattivare il controllo automatico del Guadagno per la sorgente video.
Saturazione Colore	Utilizzare i pulsanti ◀▶ per regolare la saturazione del video.
Tinta Colore	Utilizzare i pulsanti ◀▶ per regolare la tinta/tonalità del video.
Modo Filmato	Utilizzare i pulsanti ◀▶ per selezionare una modalità Film diversa.
Overscan Video	Utilizzare i pulsanti ◀▶ per attivare o disattivare la sovra-scansione del video.
Closed Captioning	Utilizzare i pulsanti ◀▶ per attivare o disattivare i sottotitoli.
Audio	Premere ⏏ (Invio) / ▶ per aprire il menu Audio. Vedere <i>Audio</i> a pag. 29.
Ripristino	Premere ⏏ (Invio) / ▶ per reimpostare tutte le impostazioni ai valori predefiniti.

Nota:

Può verificarsi un fenomeno di frastagliamento del video quando si riproduce video interlacciato. Per risolvere il problema, aprire il menu Video / Audio e regolare la funzione Modo Filmato.

Audio

Premere ◀ (Invio) / ▶ per aprire il sottomenu **Audio**.

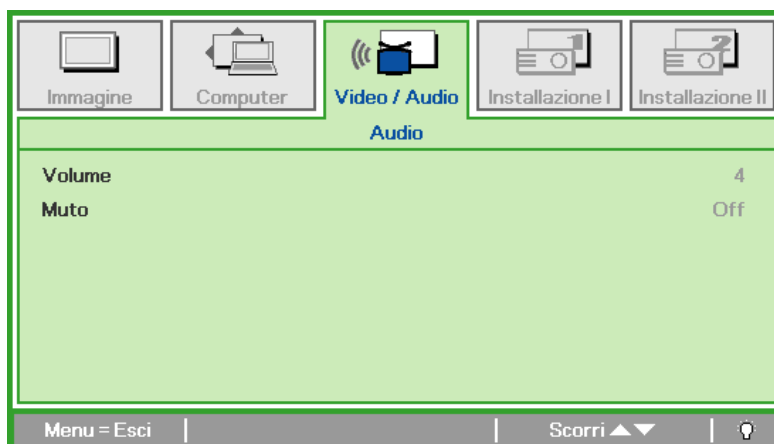

ELEMENTO	DESCRIZIONE
Volume	Utilizzare i pulsanti ◀▶ per regolare il livello del volume audio.
Muto	Utilizzare i pulsanti ◀▶ per accendere o spegnere l'altoparlante.

Menu Installazione I

Premere il pulsante **MENU** per aprire il menu **OSD**. Utilizzare i pulsanti cursore ◀▶ per selezionare il menu **Installazione I**. Utilizzare i pulsanti cursore ▲▼ per spostarsi su e giù nel menu **Installazione I**. Premere ◀▶ per cambiare i valori delle impostazioni.



ELEMENTO	DESCRIZIONE
Lingua	Utilizzare i pulsanti cursore ◀▶ per selezionare una posizione diversa del menu.
Sfondo schermo	Utilizzare i pulsanti cursore ◀▶ per selezionare un colore diverso per lo schermo vuoto.
Proiezione	Utilizzare i pulsanti cursore ◀▶ per selezionare uno dei due metodi di proiezione.
Rapp. aspetto	Utilizzare i pulsanti cursore ◀▶ per regolare le proporzioni del video.
Distorsione	Utilizzare i pulsanti cursore ◀▶ per regolare la distorsione trapezoidale della visualizzazione.
Zoom digitale	Utilizzare i pulsanti cursore ◀▶ per regolare lo zoom digitale desiderato.
Avanzato	Premere ◀ (Invio) / ▶ per accedere al menu Avanzato. Vedere <i>Funzione Avanzato</i> a pagina 33.
Ripristino	Premere ◀ (Invio) / ▶ per reimpostare tutte le impostazioni ai valori predefiniti (disponibili Lingua e Blocco di sicurezza).

Funzioni avanzate

Premere **Menu** per aprire il menu **OSD**. Premere il tasto ◀▶ per accedere al menu **Installazione I**. Premere il tasto ▲▼ per accedere al menu **Avanzato** quindi premere **Invio** o ▶. Premere il tasto ▲▼ per salire o scendere nel menu **Avanzato**. Premere ◀▶ per modificare i valori dell'impostazione.



ELEMENTO	DESCRIZIONE
Blocco di sicurezza	Utilizzare i pulsanti ◀▶ per attivare o disattivare la funzione di blocco avanzato.
Colore parete	Utilizzare i pulsanti ◀▶ per selezionare le differenti impostazioni del colore parete.
Timer presentazione	Premere ◀ (Invio) / ▶ per accedere al menu Presentazione. Vedere <i>Funzioni avanzate</i> a pag. 31.
ID Proiettore	Premere il cursore ◀▶ per regolare un ID proiettore a due cifre da 0 a 99.
Modello di prova (*)	Premere il tasto ◀▶ per selezionare il modello di prova voluto.

Nota: (*) Non disponibile per la serie D86.

Timer presentazione

La funzione Presentation Timer (Timer presentazione) può indicare il tempo di presentazione a video per aiutarvi ad ottenere una gestione migliore del tempo durante le presentazioni.

Premere ◀ (Invio) / ▶ per accedere al menu secondario **Timer presentazione**.

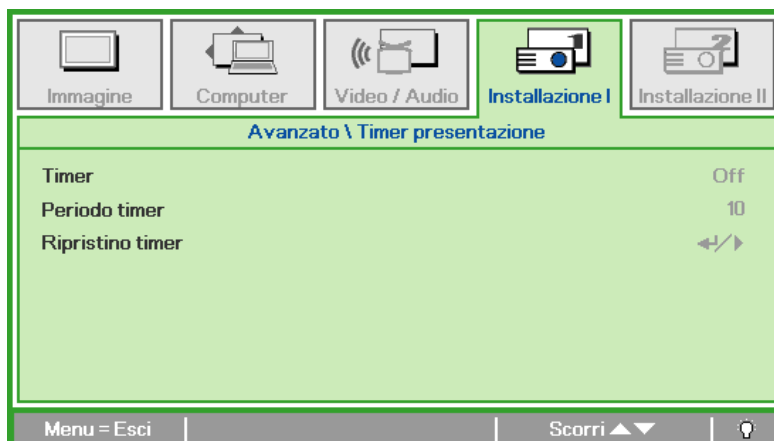

ELEMENTO	DESCRIZIONE
Timer	Utilizzare i pulsanti ◀▶ per attivare o disattivare la funzione del timer presentazione.
Periodo timer	Utilizzare i pulsanti ◀▶ per regolare la durata del timer visualizzazione.
Ripristino timer	Premere ◀ (Invio) / ▶ per resettare il contatore del timer presentazione.

Menu Installazione II

Premere il pulsante **MENU** per aprire il menu **OSD**. Utilizzare i pulsanti cursore ◀▶ per selezionare il menu **Installazione II**. Utilizzare i pulsanti cursore ▲▼ per spostarsi su e giù nel menu Installazione II.

Per la serie D86

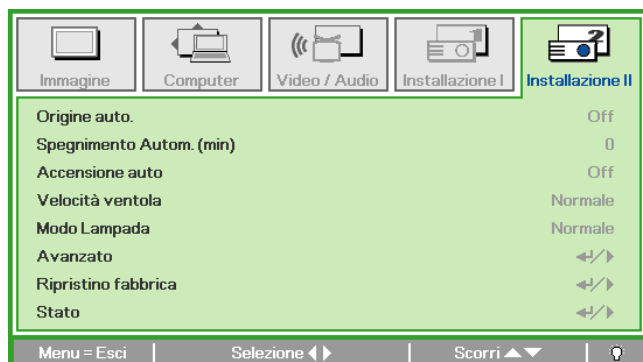

Per la serie D87

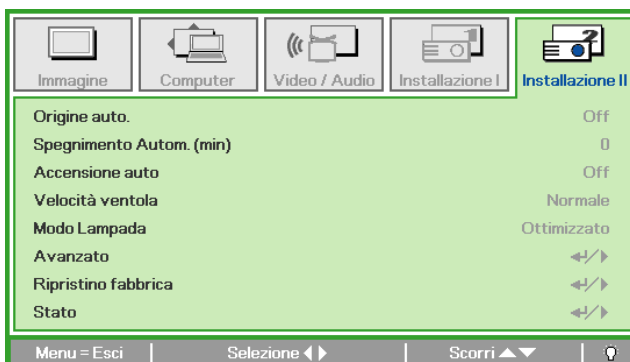

ELEMENTO	DESCRIZIONE
Origine auto.	Utilizzare i pulsanti cursore ◀▶ per attivare/disattivare il rilevamento automatico dell'origine video.
Spegnimento Autom. (min)	Utilizzare i pulsanti cursore ◀▶ per attivare/disattivare lo spegnimento automatico della lampada in assenza di segnale.
Accensione auto	Utilizzare i pulsanti cursore ◀▶ per attivare/disattivare l'accensione automatica quando è fornita alimentazione CA.
Velocità ventola	Utilizzare i pulsanti cursore ◀▶ per attivare/disattivare le velocità Normale e Alta della ventola. Nota: si consiglia di selezionare la velocità Alta in presenza di alte temperature, elevata umidità o aree di elevata altitudine.
Modo Lampada	Utilizzare i pulsanti cursore ◀▶ per selezionare la modalità della lampada per una luminosità superiore o inferiore al fine di risparmiare vita utile della lampada.
Avanzato	Premere ◀ (Invio) / ▶ per aprire il menu Avanzato. Vedere <i>Funzione Avanzato</i> a pag. 33.
Ripristino fabbrica	Premere ◀ (Invio) / ▶ per reimpostare tutte le impostazioni ai valori predefiniti.
Stato	Premere ◀ (Invio) / ▶ per aprire il menu Stato. Vedere pagina 41 per ulteriori informazioni sullo <i>Stato</i> .

Funzione Avanzato

Premere il pulsante **Menu** per aprire il menu **OSD**. Premere ◀▶ per selezionare il menu **Installazione II**. Utilizzare ▲▼ per selezionare il menu **Avanzato** e quindi premere **Invio** oppure ▶. Utilizzare ▲▼ per spostarsi su/giù nel menu **Avanzato**. Premere ◀▶ per modificare i valori delle impostazioni.

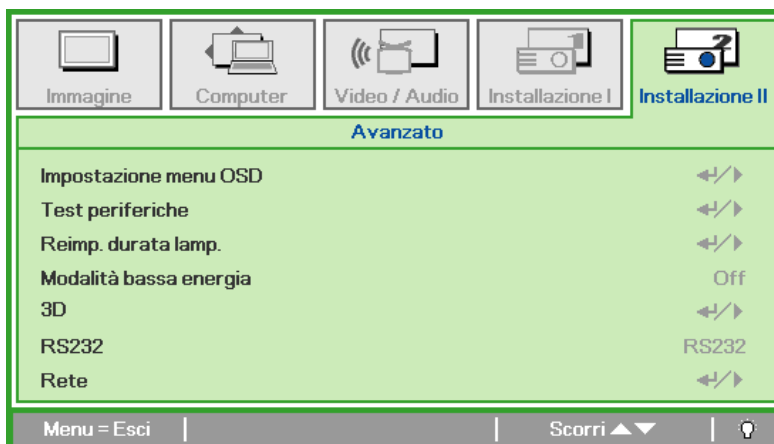

ELEMENTO	DESCRIZIONE
Impostazione menu OSD	Premere ◀ (Invio) / ▶ per aprire la sezione relativa all'impostazione del menu. Vedere pagina 34 per ulteriori informazioni su <i>Impostazione menu OSD</i> .
Test periferiche	Premere ◀ (Invio) / ▶ per aprire il menu Test periferiche. Vedere pagina 34 per ulteriori informazioni su <i>Test periferiche</i> .
Reimp. durata lamp.	Dopo avere sostituito la lampada, questa voce deve essere ripristinata. Vedere pagina 35 per ulteriori informazioni su <i>Reimp. durata lamp.</i>
Modalità bassa energia	Utilizzare i pulsanti ◀▶ per attivare o disattivare la modalità alimentazione bassa.
3D	Premere il tasto ◀ Invio / ▶ per accedere al menu 3D. Fare riferimento a pagina 35 per altre informazioni sulle impostazioni <i>3D</i> .
RS232 (*1)	Premere il tasto ◀▶ per selezionare la modalità RS232 (remota) o Rete (LAN) in base al metodo di connessione del proiettore.
Rete (*2)	Premere il tasto ◀ (Invio) / ▶ per accedere al menu Rete. Fare riferimento a pagina 36 per altre informazioni su <i>Rete</i> .

Nota:

(*1) Non disponibile per la serie D860/D861.

(*2) Non disponibile per la serie D86.

Nota:

Per godere della funzione 3D, abilitare prima la riproduzione dei film nell'impostazione 3D del dispositivo DVD sotto il menu Disco 3D.

Impostazione menu OSD



ELEMENTO	DESCRIZIONE
Posizione menu	Utilizzare i pulsanti ◀▶ per selezionare una posizione diversa per il menu a schermo.
Trasparenza OSD	Utilizzare i pulsanti ◀▶ per selezionare il livello di trasparenza dello sfondo del menu OSD.
Visual. menu	Utilizzare i pulsanti ◀▶ per selezionare il ritardo timeout del menu OSD.

Test periferiche

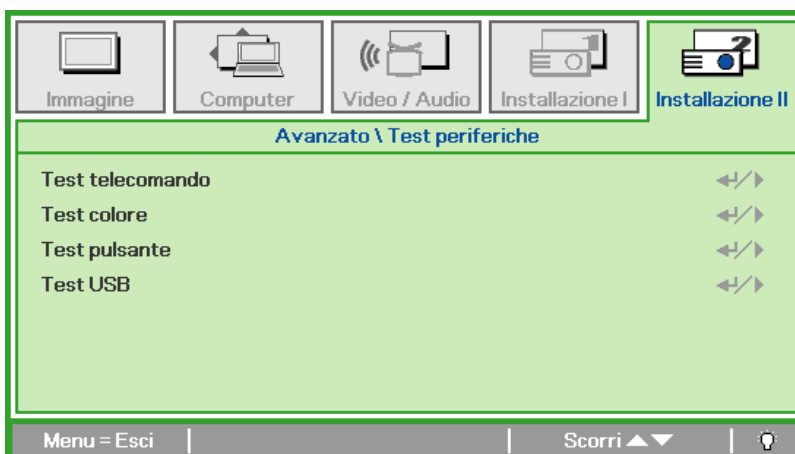

ELEMENTO	DESCRIZIONE
Test telecomando	Premere ◀ (Invio) / ▶ per eseguire il testo del controller del telecomando IR a scopi diagnostici.
Test colore	Premere ◀ (Invio) / ▶ per selezionare diversi colori sullo schermo.
Test pulsante	Premere ◀ (Invio) / ▶ per testare i pulsanti sul tastierino.
Test USB (*)	Premere ◀ (Invio) / ▶ per eseguire il test del collegamento USB con il PC collegato.

Nota: (*) Non disponibile nella serie D860/D861.

Reimp. durata lamp.



Vedere *Azzeramento del tempo lampada* a pagina 44 per azzerare il contatore delle ore di funzionamento della lampada.

3D

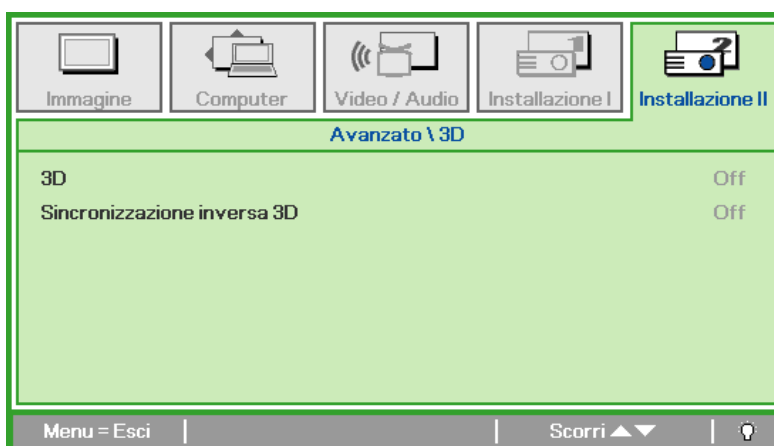

ELEMENTO	DESCRIZIONE
3D	Premere il tasto ◀▶ per selezionare Off (Disattiva), DLP-Link o IR.
Sincronizzazione inversa 3D	Premere il tasto ◀▶ per attivare o disattivare la funzione di sincronizzazione inversa 3D.

Rete

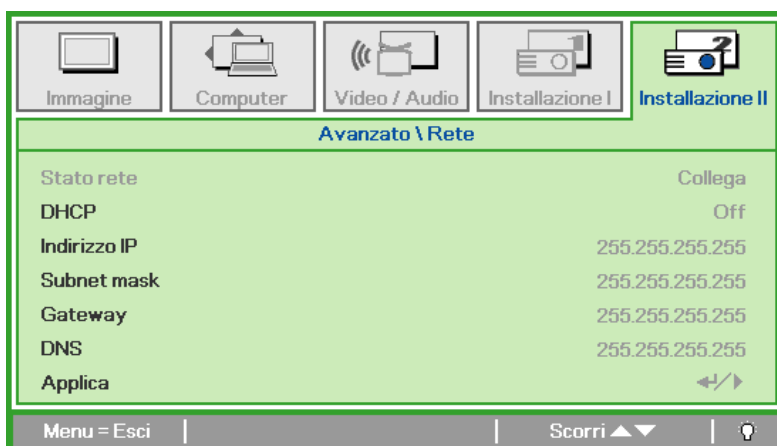

ELEMENTO	DESCRIZIONE
Stato rete	Visualizza lo stato della connessione di rete.
DHCP	Premere il tasto ◀▶ per attivare o disattivare la funzione DHCP. Nota: Se la funzione DHCP è impostata su Off, completare i campi Indirizzo IP, Subnet mask, Gateway e DNS.
Indirizzo IP	Inserire un indirizzo IP valido se DHCP è disattivato.
Subnet mask	Inserire una Subnet mask valida se DHCP è disattivato.
Gateway	Inserire un indirizzo Gateway valido se la funzione DHCP è disattivata.
DNS	Inserire un nome DNS lido se DHCP è disattivato.
Applica	Premere il tasto ◀ (Invio) / ▶ per confermare le impostazioni.

Per semplicità e facilità d'uso, il proiettore è dotato di diverse funzioni di rete e di gestione remota.

La funzione di rete LAN/RJ45 del proiettore, come tale, gestisce remotamente: Accensione/spegnimento, regolazione delle impostazioni Luminosità e Contrasto. Inoltre, fornisce informazioni di stato del proiettore, come: Origine video, esclusione audio, eccetera.

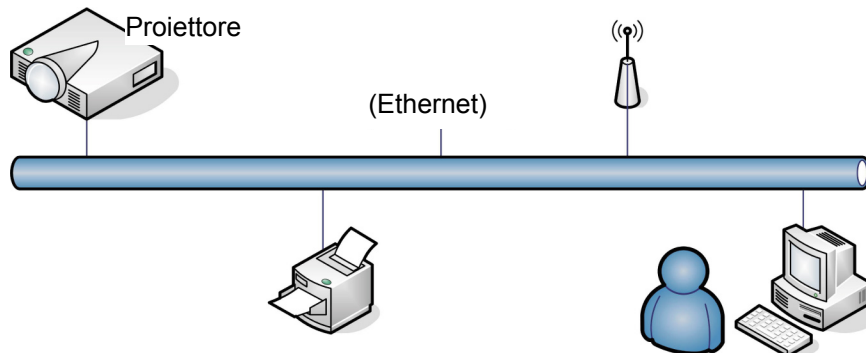

LAN RJ45

1. Collegare un cavo RJ45 alle porte RJ45 del proiettore e del PC (portatile).

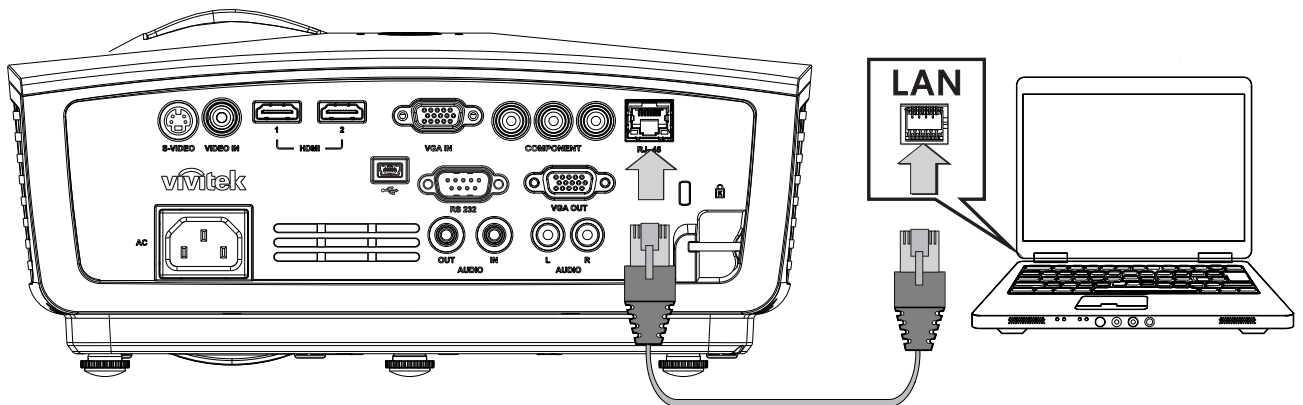

2. Sul PC (portatile) selezionare **Start** → **Pannello di Controllo** → **Connessioni di rete**.



3. Fare clic col tasto destro del mouse su **Connessione alla rete locale** e selezionare **Proprietà**.

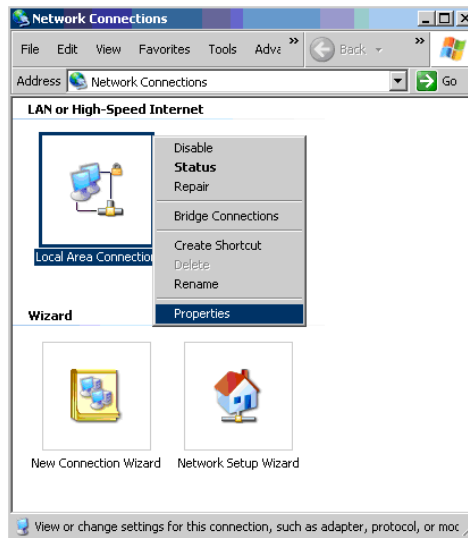

4. Nella finestra **Proprietà** selezionare la scheda **Generale** e poi selezionare **Protocollo Internet (TCP/IP)**.
5. Fare clic su **Proprietà**.

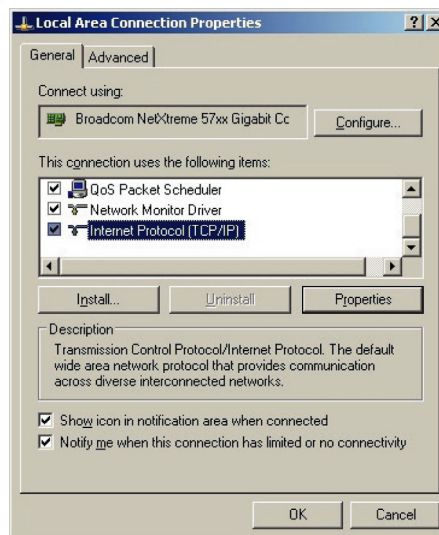

6. Fare clic su **Utilizza il seguente indirizzo IP**, inserire l'indirizzo IP e la Subnet mask e poi fare clic su **OK**.

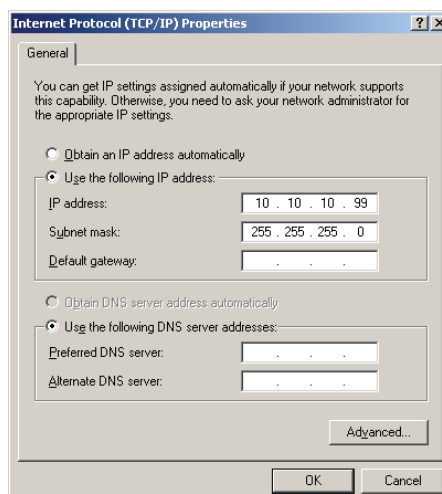

7. Premere il tasto **Menu** del proiettore.
8. Selezionare **Installazione II** → **Avanzato** → **Rete**.
9. Dopo avere aperto il menu **Rete**, completare i campi come segue:
 - ▶ DHCP: Off
 - ▶ Indirizzo IP: 10.10.10.10
 - ▶ Subnet mask: 255.255.255.0
 - ▶ Gateway: 0.0.0.0
 - ▶ DNS Server (Server DNS): 0.0.0.0
10. Premere il tasto **↵** (Invio) / **▶** per confermare le impostazioni.

Aprire un browser web

(ad esempio: Microsoft Internet Explorer con Adobe Flash Player 9.0 o versione più recente).

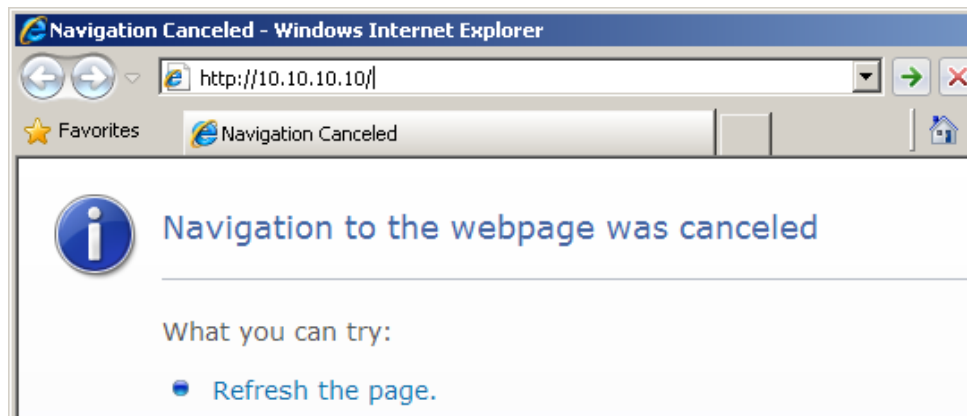

11. Nella barra degli indirizzi inserire l'indirizzo IP: 10.10.10.10.
12. Premere il tasto **↵** (Invio) / **▶**.

Il proiettore è configurato per la gestione remota. È visualizzata la funzione LAN/RJ45, come segue.



Expansion Options

CATEGORIA	ELEMENTO	LUNGHEZZA INSERIMENTO
Crestron Control	Indirizzo IP	14
	IP ID (Identificativo IP)	3
	Port (Porta)	5
Proiettore	Projector Name (Nome proiettore)	10
	Location (Posizione)	10
	Assigned To (Assegnato a)	10
Network Configuration (Configurazione di rete)	DHCP (Enabled) (Abilitato)	(N/A)
	Indirizzo IP	15
	Subnet mask	15
	Gateway predefinito	15
	Server DNS	15
User Password (Password utente)	Enabled (Abilitata)	(N/A)
	New Password (Nuova password)	15
	Confirm (Conferma)	15
Admin Password (Password amministratore)	Enabled (Abilitata)	(N/A)
	New Password (Nuova password)	15
	Confirm (Conferma)	15

Per altre informazioni visitare il sito: <http://www.crestron.com>.

Ripristino fabbrica

Utilizzare i pulsanti cursore ▲ ▼ per spostarsi su e giù nel menu **Installazione II**. Selezionare il sottomenu **Ripristino fabbrica** e premere ◀ (Invio) / ▶ per reimpostare tutte le voci dei menu ai valori predefiniti di fabbrica (disponibili Lingua e Blocco di sicurezza).

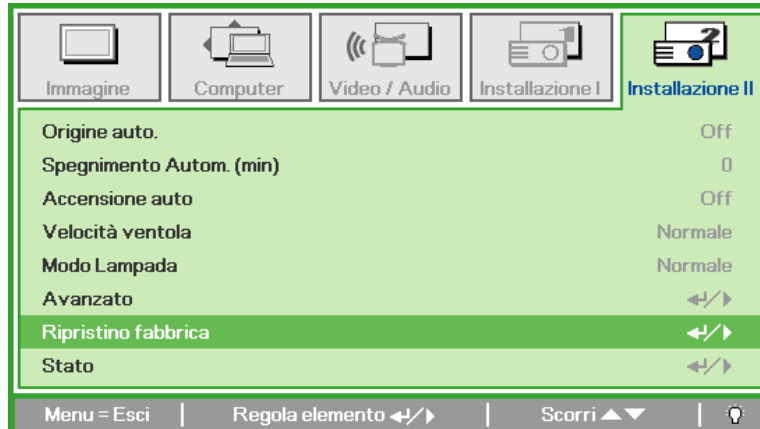

Stato

Utilizzare i pulsanti cursore ▲ ▼ per spostarsi su e giù nel menu **Installazione II**. Selezionare il sottomenu **Installazione II** e premere ◀ (Invio) / ▶ per aprire il sottomenu **Stato**.

Per la serie D86

Per la serie D87

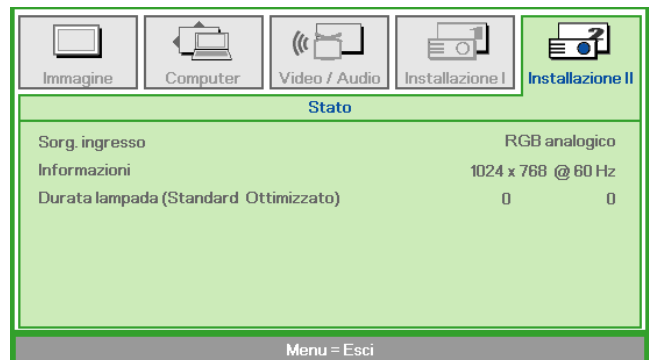
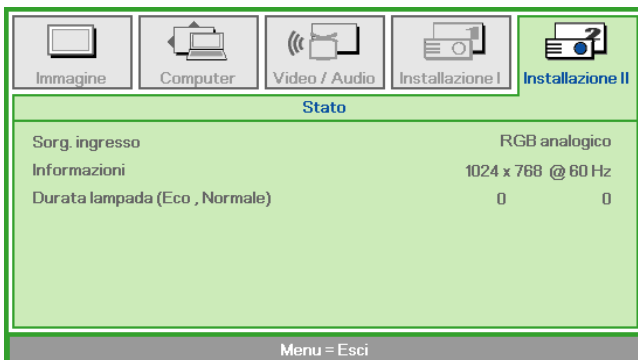

ELEMENTO	DESCRIZIONE
Sorg. ingresso	Visualizza la sorgente attivata.
Informazioni	Visualizza le informazioni relative a risoluzione/video per l'origine RGB e lo standard dei colori dell'origine Video.
Durata lampada (Eco, Normale)	Vengono visualizzate le informazioni sulle ore di utilizzo della lampada. I contatori ECO e Normale sono separati. Per la serie D86: I contatori Eco e Normal (Normale) sono separati. Per la serie D87: I contatori Std. (Standard) e Boost (Potenziato) sono separati.

MANUTENZIONE E SICUREZZA

Sostituzione della lampada di proiezione

La lampada di proiezione deve essere sostituita quando si brucia. Deve essere sostituita solo con un ricambio certificato, che può essere ordinato presso il rivenditore locale.

Importante:

- a. La lampada di proiezione utilizzata in questo prodotto contiene una piccola quantità di mercurio.
- b. Non gettare questo prodotto nei rifiuti domestici.
- c. Lo smaltimento di questo prodotto deve essere effettuato in conformità con le autorità normative locali.

Avvertenza:

Assicurarsi di spegnere e staccare l'alimentazione del proiettore almeno 30 minuti prima di procedere con la sostituzione della lampada. Il mancato rispetto di questa regola può provocare scottature molto gravi.

Attenzione:

In rari casi la lampada potrebbe bruciarsi durante il normale funzionamento e la polvere o le schegge di vetro sono espulse all'esterno attraverso lo scarico dell'aria sulla parte posteriore.

Non inalare né toccare la polvere o le schegge di vetro. Diversamente si subiscono lesioni.

Tenere sempre il viso lontano dallo scarico dell'aria così da non inalare i gas e le schegge di vetro nel caso si rompa la lampada.

Quando si rimuove la lampada da un proiettore installato su soffitto, assicurarsi che non ci sia nessuno sotto il proiettore. Le schegge di vetro potrebbero cadere se la lampada è bruciata.



Se la LAMPADA ESPLODE

Se la lampada esplose, il gas in essa contenuto e le schegge di vetro possono sparpagliarsi all'interno del proiettore ed essere espulsi dallo scarico dell'aria. Il gas contiene mercurio, che è tossico.

Aprire le porte e le finestre per arieggiare la stanza.

Consultare immediatamente un medico se le schegge di vetro penetrano negli occhi o nella bocca, oppure se si inala il gas.

1. Allentare la singola vite sul coperchio del comparto della lampada.

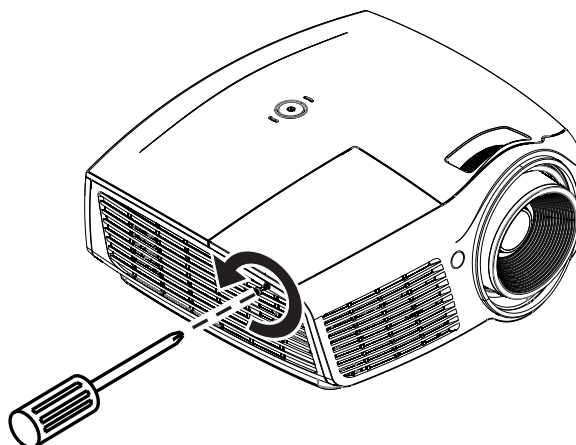

2. Aprire il coperchio del comparto lampada.

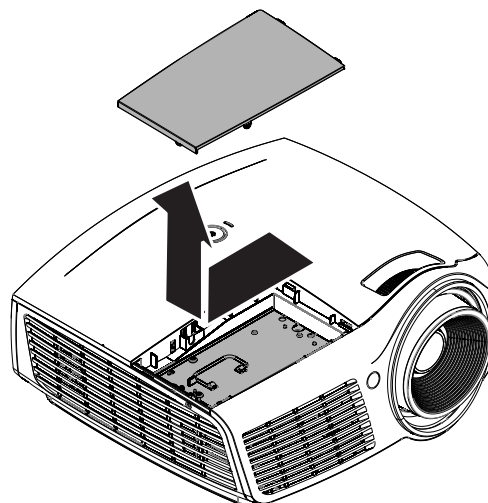

3. Togliere le tre viti dal modulo della lampada.

4. Sollevare la maniglia del modulo.

5. Tirare con decisione la maniglia del modulo per rimuovere il modulo lampada.

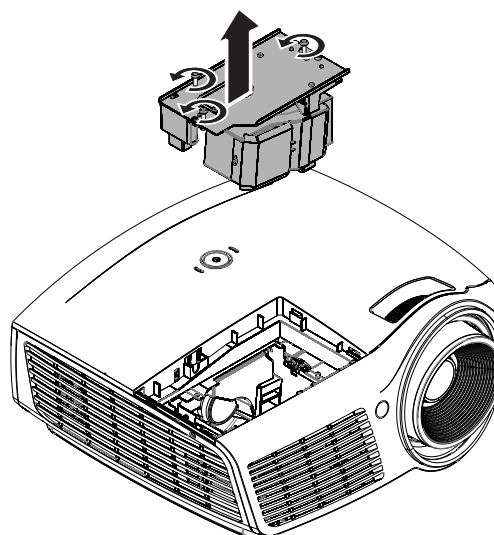

6. Per installare il nuovo modulo lampada, ripetere i passi da 1 a 5 in senso inverso. Quando si esegue l'installazione, allineare il modulo lampada con il connettore e assicurarsi che sia livellato onde evitare danni.

Nota: il modulo lampada deve essere fissato in posizione in modo saldo e il connettore della lampada deve essere collegato correttamente prima di serrare le viti.

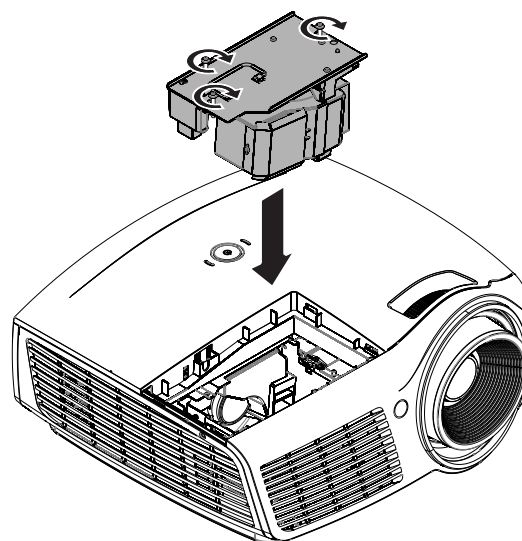

Azzeramento del tempo lampada

Dopo la sostituzione della lampada, il contatore della lampada deve essere azzerato. Attenersi alle istruzioni seguenti:

1. Premere il pulsante **MENU** per aprire il menu OSD.

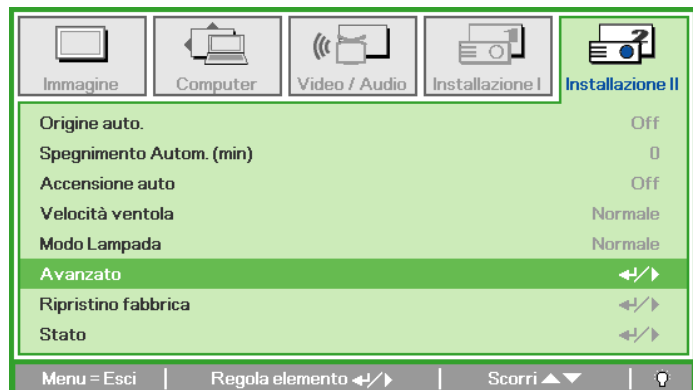

2. Utilizzare i pulsanti cursore ◀▶ per selezionare il menu **Installazione II**. Utilizzare i pulsanti cursore per selezionare **Avanzato**.

3. Utilizzare i pulsanti cursore ▲▼ per selezionare **Reimp. durata lamp.**

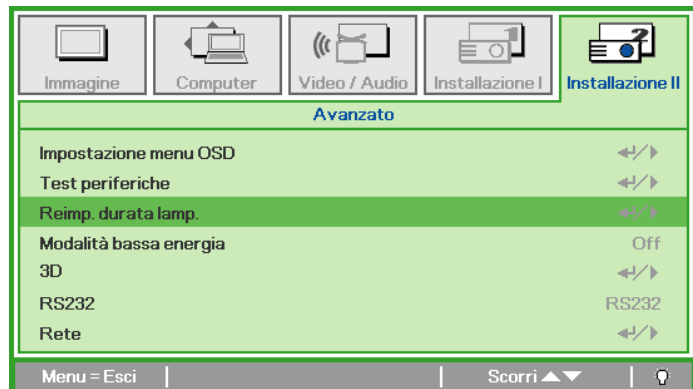

4. Premere il pulsante del cursore ▶ oppure Invio.

Viene visualizzata una schermata messaggio.

5. Premere i pulsanti ▼▲◀▶ per azzerare le ore lampada.

6. Premere il pulsante **MENU** per tornare al menu Installazione II.



Pulizia del proiettore

La pulizia del proiettore per rimuovere polvere e sporcizia aiuta a garantire un funzionamento ottimale.

Avvertenza:

1. Assicurarsi di spegnere e staccare l'alimentazione del proiettore almeno 30 minuti prima di procedere con la pulizia. Il mancato rispetto di questa regola può provocare scottature molto gravi.
2. Per la pulizia usare solo un panno inumidito. Non lasciare che nelle feritoie di ventilazione del proiettore penetri dell'acqua.
3. Se durante la pulizia una piccola quantità di acqua dovesse penetrare all'interno del proiettore, lasciare l'unità staccata dalla corrente in un ambiente ben ventilato per varie ore prima dell'uso.
4. Se dentro al proiettore penetra molta acqua, portare il proiettore in assistenza.

Pulizia dell'obiettivo

Si possono acquistare prodotti per la pulizia dell'obiettivo in molti negozi fotografici. Vedere le indicazioni successive per la pulizia dell'obiettivo del proiettore.

1. Applicare una piccola quantità di detergente per obiettivi su un panno pulito morbido (non applicare il detergente direttamente all'obiettivo).
2. Strofinare leggermente l'obiettivo con moto circolare.

Attenzione:

1. Non usare detergenti abrasivi o solventi.
2. Per impedire lo scolorimento evitare il contatto di detergente con il proiettore.

Pulizia del proiettore

Vedere le indicazioni successive per la pulizia del proiettore.

1. Con un panno umido pulito eliminare la polvere raccolta.
2. Inumidire il panno con acqua tiepida e detergente non aggressivo (come detergente per piatti) e strofinare l'involucro esterno del proiettore.
3. Sciacquare il detergente dal panno e strofinare nuovamente il proiettore.

Attenzione:

Per impedire lo scolorimento del proiettore non usare detergenti abrasivi a base di alcool.

Uso del lucchetto Kensington® & Utilizzo della barra di sicurezza

Uso del lucchetto Kensington®

Se siete preoccupati della sicurezza, attaccare il proiettore ad un oggetto fisso usando lo slot Kensington e un cavetto di sicurezza.

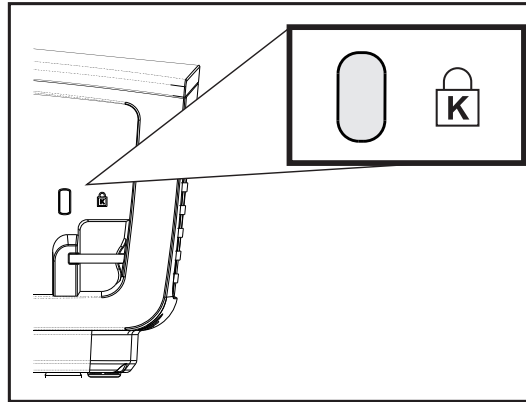

Nota:

Rivolgersi al rivenditore per dettagli relativi all'acquisto di un cavo di sicurezza Kensington adatto.

Il blocco di sicurezza corrisponde al Sistema di sicurezza MicroSaver Kensington. Per qualsiasi commento contattare: Kensington, 2853 Campus Drive, San Mateo, CA 94403, U.S.A.

Tel: 800-535-4242, <http://www.Kensington.com>.

Utilizzo della barra di sicurezza

Inoltre alla funzione di protezione della password e il Kensington lock, la barra di sicurezza aiuta a proteggere il proiettore da rimozioni non autorizzate. Vedere l'immagine in basso.

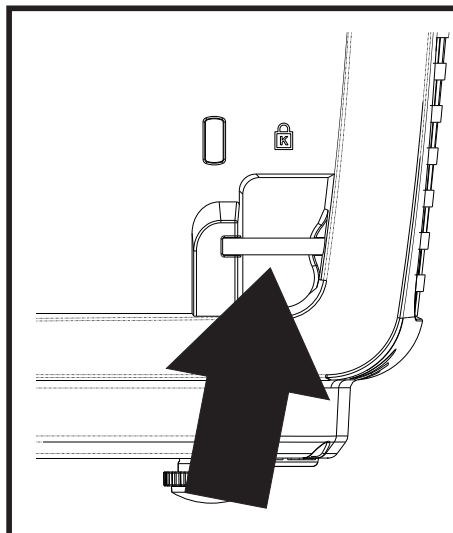

RISOLUZIONE DEI PROBLEMI

Problemi comuni e soluzioni

Queste linee guida forniscono suggerimenti per trattare problemi si possono riscontrare nell'uso del proiettore. Se il problema rimane senza soluzione, rivolgersi al proprio rivenditore per assistenza.

Spesso, dopo aver speso molto tempo a cercare un guasto si scopre che la fonte del problema era semplicemente un collegamento allentato. Controllare quanto segue prima di procedere alla ricerca di soluzioni specifiche ad un dato problema.

- *Usare un'altra apparecchiatura elettrica per verificare il corretto funzionamento della presa della corrente.*
- *Assicurarsi che il proiettore sia acceso.*
- *Assicurarsi che tutte le connessioni siano state correttamente eseguite.*
- *Assicurarsi che ciascuna periferica collegata sia accesa.*
- *Assicurarsi che il PC collegato non sia nella modalità di sospensione.*
- *Assicurarsi che il notebook collegato sia configurato per la visualizzazione su un display esterno (questo viene generalmente avviene premendo una combinazione del tasto Fn sul notebook).*

Suggerimenti per la risoluzione dei problemi

In ciascuna sezione dedicata specificamente ad un problema, provare i vari punti nell'ordine suggerito. Questo può aiutare a risolvere il problema più velocemente.

Provare ad individuare il problema e quindi evitare la sostituzione di componenti non difettosi. Per esempio, se si sostituiscono le batterie ed il vero problema persiste, inserire nuovamente le batterie e passare al punto successivo.

Tenere traccia dei punti eseguiti durante la procedura di diagnostica guasti. Queste informazioni possono rivelarsi utili nel caso sia necessario chiamare l'assistenza tecnica, oppure per comunicarla al personale addetto alla riparazione.

Messaggi di errore dei LED

MESSAGGIO CODICE DI ERRORE	LED DI ALIMENTAZIONE (POWER)	LED READY (PRONTO) LAMPEGGIANTE
Modalità standby	Acceso	DISATTIVA
Iniziale sistema	Flash	DISATTIVA
Errore stato rottura termica	3	DISATTIVA
Errore lampada	4	DISATTIVA
Guasto lampada	DISATTIVA	Acceso
Raffreddamento	Lampeggiante	DISATTIVA
La temperatura della lampada è troppo alta	5	2
Alloggiamento aperto	7	DISATTIVA
Errore ruota colori	9	DISATTIVA

In caso di errori, scollegare il cavo elettrico CA e attendere un (1) minuto prima di riavviare il proiettore. Se i LED dell'alimentazione o della lampada lampeggiano ancora, o in caso di altre situazioni non elencate nella tabella precedente, contattare il proprio centro di assistenza.

Problemi di immagine

Problema: Nessuna immagine viene visualizzata sullo schermo

1. Verificare le impostazioni del notebook a PC.
2. Spegnerne tutte le apparecchiature e accendere nuovamente nell'ordine corretto.

Problema: L'immagine è sfocata

1. Regolare il **Fuoco** sul proiettore.
2. Premere il pulsante **Auto** sul telecomando.
3. Assicurarsi che la distanza tra proiettore e schermo sia entro la distanza specificata di 10 metri.
4. Assicurarsi che l'obiettivo sia pulito.

Problema: L'immagine è più larga sulla base superiore o inferiore (effetto della distorsione trapezoidale)

1. Posizionare il proiettore in modo da essere il più perpendicolare allo schermo.
2. Usare il pulsante di controllo della **Distorsione** del telecomando o del proiettore per correggere il problema.

Problema: L'immagine è invertita

Verificare l'impostazione **Proiezione** nel menu **Installazione I**.

Problema: L'immagine contiene delle strisce

1. Selezionare le impostazioni di **Frequenza** e **Monitoraggio** nel menu **Computer** riportandole ai valori predefiniti.
2. Per assicurarsi che il problema non sia provocato dalla scheda video del PC connesso, collegare l'unità a un altro computer.

Problema: L'immagine è piatta e senza contrasto

Modificare l'impostazione **Contrasto** nel menu **Immagine**.

Problema: Il colore dell'immagine proiettata non corrisponde alla fonte originale.

Regolare le impostazioni **Temperatura Colore** e **Gamma** nel menu **Immagine**.

Problemi di lampada

Problema: Non proviene luce dal proiettore

1. Assicurarsi che il cavo di alimentazione sia collegato in modo corretto.
2. Assicurarsi che la presa della corrente sia buona collegando un altro apparecchio elettrico.
3. Riavviare il proiettore nell'ordine corretto e controllare che il LED di alimentazione sia blu.
4. Se recentemente si è provveduto a sostituire la lampada, provare a reimpostare le connessioni delle lampade.
5. Sostituire il modulo lampada.
6. Rimettere la vecchia lampada nel proiettore e portare il proiettore al centro di assistenza.

Problema: La lampada si spegne

1. I picchi di energia possono causare lo spegnimento della lampada. Inserire nuovamente il cavo di alimentazione. Quando il LED Power è acceso, premere l'interruttore.
2. Sostituire il modulo lampada.
3. Rimettere la vecchia lampada nel proiettore e portare il proiettore al centro di assistenza.

Problemi di telecomando

Problema: Il proiettore non risponde al telecomando

1. Puntare il telecomando sul sensore del proiettore.
2. Assicurarsi che il percorso tra sensore e telecomando non abbia ostacoli.
3. Spegnerne eventuali luci fluorescenti accese nella stanza.
4. Controllare la polarità delle batterie.
5. Sostituire le batterie.
6. Spegnerne altri apparati ad infrarossi nelle vicinanze.
7. Portare il telecomando in assistenza.

Problemi audio

Problema: Non è udibile alcun suono

1. Regolare il volume del telecomando.
2. Regolare il volume della sorgente audio.
3. Controllare il connettore del cavo audio.
4. Eseguire un test dell'uscita sorgente con altri altoparlanti.
5. Portare il proiettore al centro di assistenza.

Problema: L'audio è distorto

1. Controllare il connettore del cavo audio.
2. Eseguire un test dell'uscita sorgente con altri altoparlanti.
3. Portare il proiettore al centro di assistenza.

Portare il proiettore al centro di assistenza

Se non si è in grado di risolvere il problema, dovrete portare il proiettore all'assistenza. Imballare il proiettore nell'imballo originale. Includere una descrizione del problema e un elenco dei passi intrapresi nel tentare di risolvere il problema. Le informazioni che fornite possono essere utili al personale dell'assistenza. Per l'assistenza, riportare il proiettore dove lo avete acquistato.

D&R HDMI™

D. Qual è la differenza tra un cavo HDMI™ "Standard" e uno HDMI™ "Alta velocità"?

Di recente, LLC, con licenza HDMI™ ha annunciato che i cavi saranno testati come cavi standard o ad alta velocità.

- I cavi HDMI™ standard (o "categoria 1") sono stati testati per funzionare a velocità di 75 Mhz o fino a 2,25 Gbps, che è l'equivalente di un segnale 720p/1080i.
- I cavi HDMI™ ad alta velocità (o "categoria 2") sono stati testati per funzionare a velocità di 340 Mhz o fino a 10,2 Gbps, che è la maggiore larghezza di banda attualmente disponibile per un cavo HDMI™ e che può tranquillamente gestire segnali 1080 p inclusi quelli a profondità di colore aumentata e/o a velocità di aggiornamento dalla sorgente. I cavi ad alta velocità sono anche in grado di accettare visualizzazioni a maggiori risoluzioni, come monitor cinematografici WQXGA (risoluzione di 2560 x 1600).

D. Come faccio a usare cavi HDMI™ di lunghezza maggiore a 10 m?

Esistono molti adattatori HDMI™ che funzionano con soluzioni HDMI™ che prolungano la distanza effettiva di un cavo dai tipici 10 m di lunghezza a lunghezze superiori. Queste società producono svariate soluzioni che includono cavi attivi (elettronica attiva inserita nei cavi, in grado di potenziare e prolungare il segnale del cavo), ripetitori, amplificatori, nonché soluzioni CAT5/6 e fibra ottica.

D. Come faccio a stabilire se un cavo è certificato HDMI™ o meno?

Tutti i prodotti HDMI™ devono essere certificati da produttore come parte della specifica del test di conformità HDMI™. Tuttavia, potrebbero esserci dei casi in cui i cavi che hanno il logo HDMI™ sono disponibili ma non sono stati testati in modo appropriato. LLC, con licenza HDMI™, ricerca attivamente questi casi per garantire che il marchio HDMI™ sia usato correttamente nel mercato. Consigliamo ai consumatori di acquistare i cavi di una società affidabile presso un negozio di fiducia.

Per ulteriori informazioni visitare <http://www.hdmi.org/learningcenter/faq.aspx#49>

CARATTERISTICHE TECNICHE

Caratteristiche tecniche

Modello	D860	D861	D862
Tipo di visualizzazione	TI DMD 0,55"		
Risoluzione	SVGA 800x600	XGA 1024x768	
Distanza di proiezione	1 ~ 10 m		
Dimensioni dello schermo di proiezione	23" ~ 300"	25,6" ~ 308"	
Obiettivo	Fuoco manuale/Zoom manuale		
Formato zoom	1,1x	1,2x	
Correzione della distorsione trapezoidale	+/- 40 passi		
Metodi di proiezione	Anteriore, posteriore, tavolo/soffitto (anteriore/posteriore)		
Compatibilità dei dati	VGA, SVGA, XGA, SXGA, SXGA+, UXGA, Mac		
SDTV/EDTV/ HDTV	480i, 480p, 720p, 1080i, 1080p		
Compatibilità video	NTSC/NTSC 4.43, PAL (B/G/H/I/M/N/60), SECAM		
Sincr. O.	15, 30 – 90 kHz		
Sincr. V.	43 – 120 Hz		
Certificazione di sicurezza	FCC-B, cUL, UL, CE, C-tick, CCC, KC, CB, PCT, NOM, SASO, PSB		
Temperatura d'esercizio	5° ~ 35°C		
Dimensioni	285 mm (L) x 261 mm (P) x 130 mm (H)		
Ingresso CA	CA universale 100-240, Tipica @ 110VCA (100-240)/+/-10%		
Consumo energetico	250W		
Stand By	<0,5 watt		
Lampada	19W (Normale) / 160W (Eco)		
Altoparlante	Altoparlante mono 2W	Altoparlante mono 10W	
Terminali di ingresso	1 VGA		
	1 Cavo video composito		
	1 connettore audio PC (3,5 mm)		
	—	1 componente (3 YPbPr RCA)	
	—	1 S-Video	
	—	2 HDMI	
Terminali in uscita	VGA x 1		1 connettore audio PC (3,5 mm)
	1 audio stereo RCA SD		
Terminali di controllo	RS-232C		
	—	USB (solo di servizio)	
Sicurezza	Sistema antifurto Kensington / Barra di sicurezza		

Nota: Rivolgersi al distributore locale per tutte le domande relative alle specifiche del prodotto.

Modello	D871ST	D873ST
Tipo di visualizzazione	TI DMD 0,55"	
Risoluzione	XGA 1024x768	
Distanza di proiezione	0,5 ~ 4 m	
Dimensioni dello schermo di proiezione	41" ~ 328"	
Obiettivo	Fuoco manuale/Zoom manuale	
Formato zoom	-	
Correzione della distorsione trapezoidale	+/- 40 passi	
Metodi di proiezione	Anteriore, posteriore, tavolo/soffitto (anteriore/posteriore)	
Compatibilità dei dati	VGA, SVGA, XGA, SXGA, SXGA+, UXGA, Mac	
SDTV/EDTV/ HDTV	480i, 480p, 720p, 1080i, 1080p	
Compatibilità video	NTSC/NTSC 4.43, PAL (B/G/H/I/M/N/60), SECAM	
Sincr. O.	15, 30 – 90 kHz	
Sincr. V.	43 – 120 Hz	
Certificazione di sicurezza	FCC-B, cUL, UL, CE, C-tick, CCC, KC, CB, PCT, NOM, SASO, PSB	
Temperatura d'esercizio	5° ~ 35°C	
Dimensioni	285 mm (L) x 261 mm (P) x 130 mm (H)	
Ingresso CA	CA universale 100-240, Tipica @ 110VCA (100-240)/+-10%	
Consumo energetico	300W	
Stand By	<0,5 watt	
Lampada	190W (Normale) / 160W (Eco)	240W (Normale) / 190W (Eco)
Altoparlante	Altoparlante mono 10W	
Terminali di ingresso	1 VGA	
	1 Cavo video composito	
	1 connettore audio PC (3,5 mm)	
	1 componente (3 YPbPr RCA)	
	1 S-Video	
	2 HDMI	
	1 audio stereo RCA SD	
Terminali in uscita	VGA x 1	
	1 connettore audio PC (3,5 mm)	
Terminali di controllo	RS-232C	
	USB (solo di servizio)	
	RJ-45	
Sicurezza	Sistema antifurto Kensington / Barra di sicurezza	

Nota: Rivolgersi al distributore locale per tutte le domande relative alle specifiche del prodotto.

Distanza di proiezione V.S. Dimensioni di proiezione



Tabella delle distanze di proiezione e dimensioni

D860 / D86ZA~ZE					
DIAGONALE IMMAGINE (POLLICI)	LARGHEZZA IMMAGINE (POLLICI)	ALTEZZA IMMAGINE (POLLICI)	DISTANZA DI PROIEZIONE (MM) <u>DA</u>	DISTANZA DI PROIEZIONE (MM) <u>A</u>	COMPENSAZIONE -A (MM)
60	48	36	2353,1	2633,5	128,0
70	56	42	2745,2	3072,4	149,4
72	57,6	43,2	2823,7	3160,2	153,6
80	64	48	3137,4	3511,3	170,7
84	67,2	50,4	3294,3	3686,9	179,2
90	72	54	3529,6	3950,2	192,0
96	76,8	57,6	3764,9	4213,6	204,8
100	80	60	3921,8	4389,1	213,4
120	96	72	4706,1	5266,9	256,0
135	108	81	5294,4	5925,3	288,0
150	120	90	5882,6	6583,7	320,0
200	160	120	7843,5	8778,2	426,7

D861 / D86AA~AE					
DIAGONALE IMMAGINE (POLLICI)	LARGHEZZA IMMAGINE (POLLICI)	ALTEZZA IMMAGINE (POLLICI)	DISTANZA DI PROIEZIONE (MM) DA	DISTANZA DI PROIEZIONE (MM) A	COMPENSAZIONE -A (MM)
60	48	36	1950,7	2340,9	128,0
70	56	42	2275,8	2731,0	149,4
72	57,6	43,2	2340,9	2809,0	153,6
80	64	48	2601,0	3121,2	170,7
84	67,2	50,4	2731,0	3277,2	179,2
90	72	54	2926,1	3511,3	192,0
96	76,8	57,6	3121,2	3745,4	204,8
100	80	60	3251,2	3901,4	213,4
120	96	72	3901,4	4681,7	256,0
135	108	81	4389,1	5266,9	288,0
150	120	90	4876,8	5852,2	320,0
200	160	120	6502,4	7802,9	426,7

D862 / D86BA~BE					
DIAGONALE IMMAGINE (POLLICI)	LARGHEZZA IMMAGINE (POLLICI)	ALTEZZA IMMAGINE (POLLICI)	DISTANZA DI PROIEZIONE (MM) DA	DISTANZA DI PROIEZIONE (MM) A	COMPENSAZIONE -A (MM)
60	48	36	1950,7	2340,9	128,0
70	56	42	2275,8	2731,0	149,4
72	57,6	43,2	2340,9	2809,0	153,6
80	64	48	2601,0	3121,2	170,7
84	67,2	50,4	2731,0	3277,2	179,2
90	72	54	2926,1	3511,3	192,0
96	76,8	57,6	3121,2	3745,4	204,8
100	80	60	3251,2	3901,4	213,4
120	96	72	3901,4	4681,7	256,0
135	108	81	4389,1	5266,9	288,0
150	120	90	4876,8	5852,2	320,0
200	160	120	6502,4	7802,9	426,7

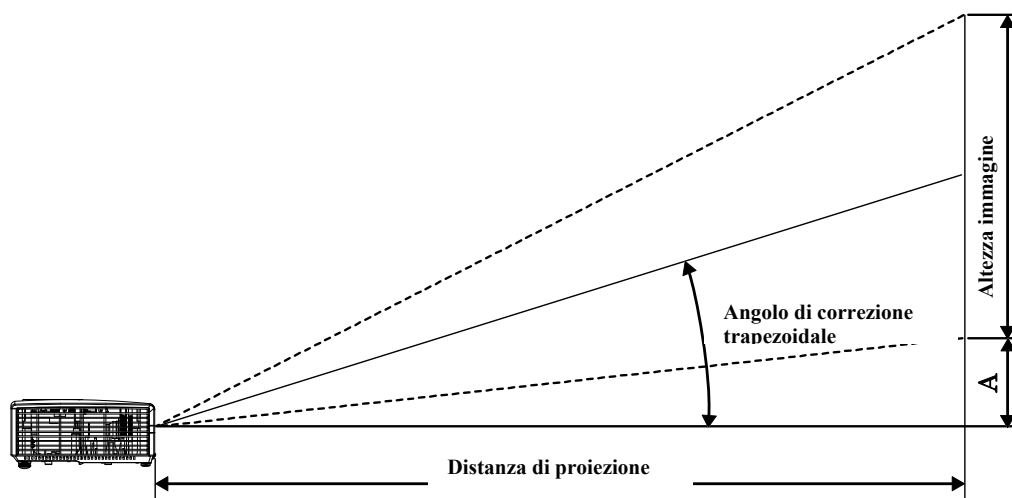
D871ST / D873ST / D87ASTA~ASTE				
DIAGONALE IMMAGINE (POLLICI)	LARGHEZZA IMMAGINE (POLLICI)	ALTEZZA IMMAGINE (POLLICI)	DISTANZA DI PROIEZIONE (MM)	COMPENSAZIONE -A (MM)
40	32	24	487,7	85,3
60	48	36	731,5	128,0
70	56	42	853,4	149,4
72	57,6	43,2	877,8	153,6
80	64	48	975,4	170,7
84	67,2	50,4	1024,1	179,2
90	72	54	1097,3	192,0
96	76,8	57,6	1170,4	204,8
100	80	60	1219,2	213,4
120	96	72	1463,0	256,0
135	108	81	1645,9	288,0
150	120	90	1828,8	320,0
200	160	120	2438,4	426,7

Tabella modalità di sincronizzazione

ERRORE	RISOLUZIONE	SINCRONIZZA- ZIONE ORIZZONTALE (kHz)	SINCRONIZZA- ZIONE VERTICALE (Hz)	COMPOSITO / S-VIDEO	COMPONENT	RGB	DVI/ HDMI™
NTSC	—	15,734	60,0	O	—	—	—
PAL/SECAM	—	15,625	50,0	O	—	—	—
VESA	720 x 400	37,9	85,0	—	—	O	O
	640 x 480	31,5	60,0	—	—	O	O
	640 x 480	37,9	72,0	—	—	O	O
	640 x 480	37,5	75,0	—	—	O	O
	640 x 480	43,3	85,0	—	—	O	O
	800 x 600	35,2	56,0	—	—	O	O
	800 x 600	37,9	60,0	—	—	O	O
	800 x 600	48,1	72,0	—	—	O	O
	800 x 600	46,9	75,0	—	—	O	O
	800 x 600	53,7	85,0	—	—	O	O
	1024 x 768	48,4	60,0	—	—	O	O
	1024 x 768	56,5	70,0	—	—	O	O
	1024 x 768	60,0	75,0	—	—	O	O
	1024 x 768	68,7	85,0	—	—	O	O
	1280 x 800	49,7	59,8	—	—	O	O
	1280 x 800	62,8	74,9	—	—	O	O
	1280 x 800	71,6	84,8	—	—	O	O
	1280 x 1024	63,98	60,0	—	—	O	O
	1280 x 1024	79,98	75,0	—	—	O	O
	1280 x 1024	91,10	85,0	—	—	O	O
1280 x 960	60,0	60,0	—	—	O	O	
1280 x 960	85,9	85,0	—	—	O	O	
1400 x 1050	65,3	60,0	—	—	O	O	
1440 x 900	70,6	75,0	—	—	O	O	
1440 x 900	55,6	60,0	—	—	O	O	

ERRORE	RISOLUZIONE	SINCRONIZZAZIONE ORIZZONTALE (kHz)	SINCRONIZZAZIONE VERTICALE (Hz)	COMPOSITO / S-VIDEO	COMPONENT	RGB	DVI/HDMI™
	1600 x 1200	75,0	60,0	—	—	O	O
Apple Mac	640 x 480	35,0	66,68	—	—	O	O
	832 x 624	49,725	74,55	—	—	O	O
	1024 x 768	60,24	75,0	—	—	O	O
	1152 x 870	68,68	75,06	—	—	O	O
SDTV	480i	15,734	60,0	—	O	—	O
	576i	15,625	50,0	—	O	—	O
EDTV	480p	31,469	60,0	—	O	—	O
	576p	31,25	50,0	—	O	—	O
HDTV	720p	37,5	50,0	—	O	—	O
	720p	45,0	60,0	—	O	—	O
	1080i	33,8	60,0	—	O	—	O
	1080i	28,1	50,0	—	O	—	O
	1080p	67,5	60,0	—	O	—	O
	1080p	56,3	50,0	—	O	—	O

O: Frequenza supportata

—: Frequenza non supportata

* : Livello visualizzabile

Dimensioni del proiettore

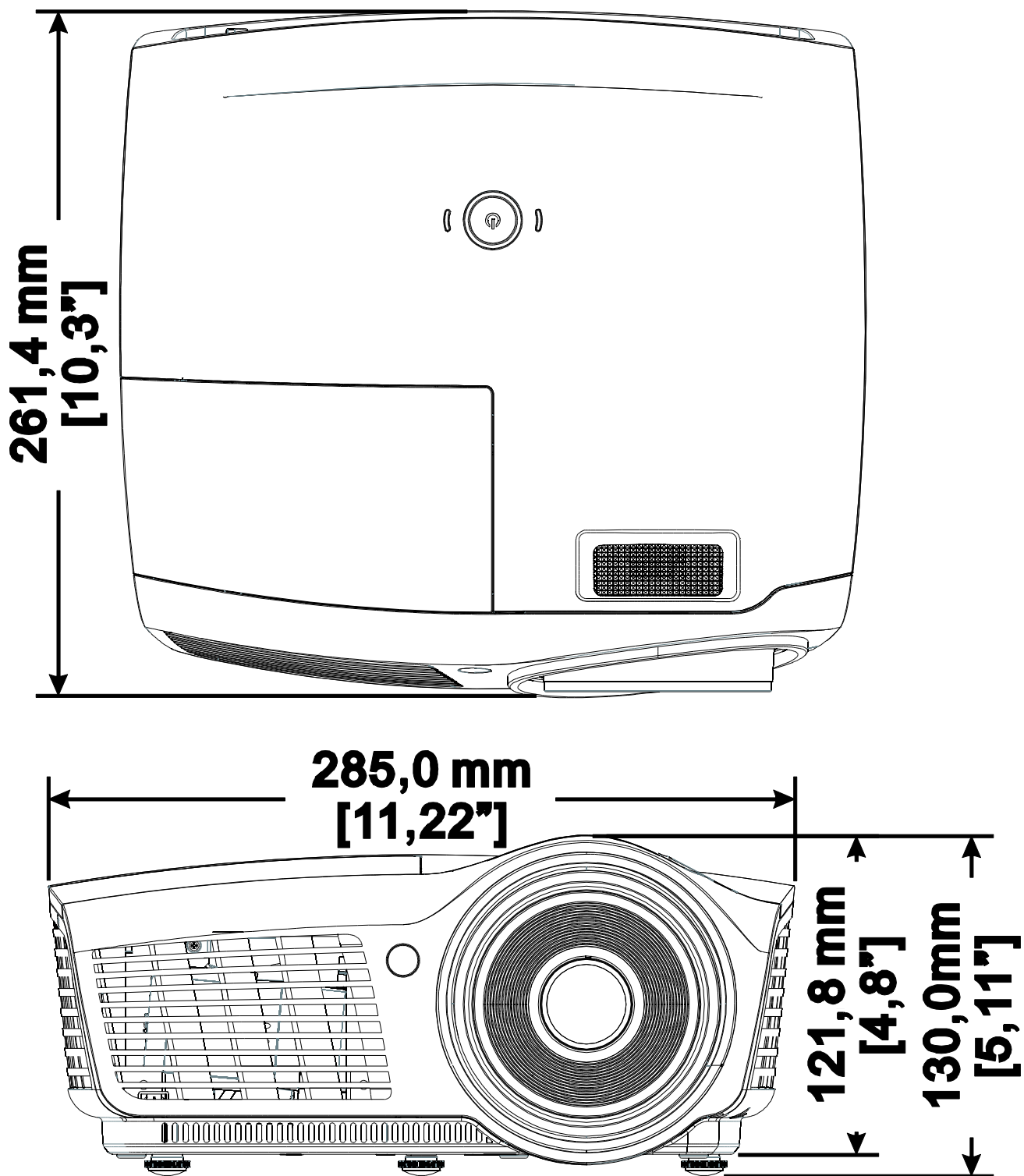

CONFORMITÀ

Informativa FCC

Questa apparecchiatura è stata testata e trovata conforme ai limiti previsti per un dispositivo digitale della Classe B, in conformità alla Sezione 15 delle regole della FCC. Questi limiti sono stati disegnati al fine di fornire una protezione relativa ad interferenze dannose quando le attrezzature vengono utilizzate in ambiente commerciale.

Questa apparecchiatura genera, utilizza e irradia energia a frequenza radio e se non è installata e utilizzata secondo le istruzioni del manuale può causare interferenze dannose a comunicazioni radio. L'uso di questa apparecchiatura in una zona residenziale può provocare interferenze dannose, in tal caso l'utente dovrà procedere a correggere l'interferenza a sue spese.

Cambiamenti e modifiche da parte del responsabile, non espressamente approvate, potrebbero privare l'utente dell'autorità di operare l'apparecchiatura.

Canada

Questo apparato digitale di classe B è conforme a Canadian ICES-003.

Certificazioni di sicurezza

FCC-B, cUL, UL, CE, C-tick, CCC, KC, CB, PCT, NOM, SASO, PSB.

RS-232C Protocol

RS232 Setting

Baud rate:	9600
Parity check:	None
Data bit:	8
Stop bit:	1
Flow Control	None

Minimum delay for next command: **1ms**

Control Command Structure

P1

P2

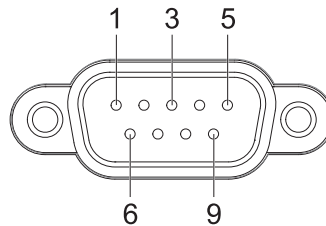
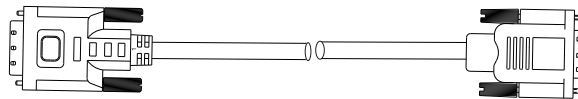

P1		P2
Pin no.	Name	Pin no.
1	NC	1
2	RXD	3
3	TXD	2
4	NC	4
5	GND	5
6	NC	6
7	RTS	7
8	CTS	8
9	NC	9

	Header code	Command code	Data code	End code
HEX		Command	Data	0Dh

ASCII	'V'	Command	Data	CR
-------	-----	---------	------	----

Operation Command

Note:
 XX=00-98, projector's ID, XX=99 is for all projectors
 Return Result P=Pass / F=Fail
 n: 0:Disable/1: Enable/Value(0~9999)

Command Group 00			
ASCII	Function	Description	Return Result
VXXS0001	Power On		P/F
VXXS0002	Power Off		P/F
VXXS0003	Resync		P/F
VXXG0004	Get Lamp Hours		Pn/F
VXXS0005n	Set Air filter timer	n=0~999999	P/F
VXXG0005	Get Air filter timer	n=0~999999	Pn/F
VXXS0006	System Reset		P/F
VXXG0007	Get System Status	0: Standby 2: Operation 3: Cooling	Pn/F
VXXG0008	Get F/W Version		Pn/F
VXXG0009	Get Alter EMail		Pn/F
VXXS0009n	Set Alter Email	n=xxxxxx@xxxx.xxx.xx	P/F

Command Group 01			
ASCII	Function	Description	Return Value
VXXG0101	Get Brightness	n=0~100	Pn/F
VXXS0101n	Set Brightness	n=0~100	P/F
VXXG0102	Get Contrast	n=0~100	Pn/F
VXXS0102n	Set Contrast	n=0~100	P/F
VXXG0103	Get Color	n=0~100	Pn/F
VXXS0103n	Set Color	n=0~100	P/F
VXXG0104	Get Tint	n=0~100	Pn/F
VXXS0104n	Set Tint	n=0~100	P/F
VXXG0105	Get Sharpness	0~31	Pn/F
VXXS0105n	Set Sharpness	0~31	P/F
VXXG0106	Get Color Temperature	0: Cold 1: Normal 2: Warm	Pn/F
VXXS0106n	Set Color Temperature	0: Cold 1: Normal 2: Warm	P/F
VXXG0107	Get Gamma	0: PC 1: MAC 2: Video 3: Chart	Pn/F

		4: B&W	
VXXS0107n	Set Gamma	0:PC 1:MAC 2:Video 3:Chart 4: B&W	P/F

Command Group 02

ASCII	Function	Description	Return Value
VXXS0201	Select RGB		P/F
VXXS0202	Select RGB2		P/F
VXXS0203	Select DVI		P/F
VXXS0204	Select Video		P/F
VXXS0205	Select S-Video		P/F
VXXS0206	Select HDMI		P/F
VXXS0207	Select BNC		P/F
VXXS0208	Select Component		P/F
VXXS0209	Select HDMI 2		P/F
VXXG0220	Get Current Source	Return 1:RGB 2:RGB2 3:DVI 4:Video 5:S-Video 6:HDMI 7:BNC 8:Component 9:HDMI 2	Pn/F

Command Group 03

ASCII	Function	Description	Return Value
VXXG0301	Get Scaling	0: Fill 1: 4:3 2: 16:9 3 :Letter Box 4 :Native	Pn/F
VXXS0301n	Set Scaling	0: Fill 1: 4:3 2: 16:9 3 :Letter Box 4 :Native	P/F
VXXG0302	Blank		Pn/F
VXXS0302n	Blank		P/F
VXXG0303	Auto Keystone On		Pn/F
VXXS0303n	Auto Keystone On		P/F
VXXG0304	Freeze On		Pn/F
VXXS0304n	Freeze On		P/F

VXXG0305	Volume	n=0~8	Pn/F
VXXS0305n	Volume	n=0~8	P/F
VXXG0306	Treble	n=0~16	Pn/F
VXXS0306n	Treble	n=0~16	P/F
VXXG0307	Bass	n=0~16	Pn/F
VXXS0307n	Bass	n=0~16	P/F
VXXG0308	Projection Mode	0:Front 1:Rear 2:Ceiling 3:Rear+Ceiling	Pn/F
VXXS0308n	Projection Mode	0:Front 1:Rear 2:Ceiling 3:Rear+Ceiling	P/F
VXXG0309	Get vertical keystone value	n= -40~40	Pn/F
VXXS0309n	Set vertical keystone value	n= -40~40	P/F
VXXG0311	Adjust the zoom	n=-10~10	Pn/F
VXXS0311n	Adjust the zoom	n=-10~10	P/F
Command Group 04 (Remote Control)			
ASCII	Function	Description	Return Value
VXXS0401	UP arrow		P/F
VXXS0402	DOWN arrow		P/F
VXXS0403	LEFT arrow		P/F
VXXS0404	RIGHT arrow		P/F
VXXS0405	POWER		P/F
VXXS0406	EXIT		P/F
VXXS0407	INPUT		P/F
VXXS0408	AUTO		P/F
VXXS0409	KEystone+		P/F
VXXS0410	KEystone-		P/F
VXXS0411	MENU		P/F
VXXS0412	STATUS		P/F
VXXS0413	MUTE		P/F
VXXS0414	ZOOM+		P/F
VXXS0415	ZOOM-		P/F
VXXS0416	BLANK		P/F
VXXS0417	FREEZE		P/F
VXXS0418	VOLUME+		P/F
VXXS0419	VOLUME-		P/F
VXXS0420	Enter		P/F



www.vivitekcorp.com

©2011 Vivitek Corporation. All rights reserved. All trademarks are the property of their respective owners. All specifications are subject to change without prior notice.

201107